

## KIT N° 2



### FOURNITURE DU KIT:

- 1 PRO35
- 4 objectifs ZEISS (25-35-50-85mm)
- 2 batteries
- 1 chargeur
- 1 FOLLOW FOCUS et 1 report de commande
- 1 MATTBOX avec 3 volets
- 1 support 25 mm et son adaptateur
- 1 support 19 mm et 2 adaptateurs
- 1 cable alimentation



# RESUME DES KITS DE TOURNAGE COMPLET PRO 35 & MINI 35

AVEC 4 OBJECTIFS ZEISS											
KIT N°1	avec cam. PANASONIC	HPX 500	PRO 35	25-35-50-85 mm	Follow focus	Mattbox		1 char. Cam	2 batteries cam.		
KIT N°2	sans cam. PANASONIC	HPX 500	PRO 35	25-35-50-85 mm	Follow focus	Mattbox		1 char. Cam	2 batteries cam.		
KIT n°3	avec cam. PANASONIC	HVX-200	MINI 35	25-35-50-85 mm	Follow focus	Mattbox	poignées épaule	1 alim. Cam	2 batteries cam.	2 batteries mini 35	Déchargeur P2
KIT N°4	sans caméra	HVX-200	MINI 35	25-35-50-85 mm	Follow focus	Mattbox	poignées épaule	1 alim. Cam	2 batteries cam.	2 batteries mini 35	Déchargeur P2
KIT N°5	avec cam. SONY	HVR-Z1	MINI 35	25-35-50-85 mm	Follow focus	Mattbox	poignées épaule	1 alim. Cam	2 batteries cam.	2 batteries mini 35	
KIT N°6	sans caméra	HVR-Z1	MINI 35	25-35-50-85 mm	Follow focus	Mattbox	poignées épaule	1 alim. Cam	2 batteries cam.	2 batteries mini 35	
KIT N°7	avec cam.CANON	XLH1	MINI 35	25-35-50-85 mm	Follow focus	Mattbox	poignées épaule	1 alim. Cam	2 batteries cam.	2 batteries mini 35	
KIT N°8	sans caméra	XLH1	MINI 35	25-35-50-85 mm	Follow focus	Mattbox	poignées épaule	1 alim. Cam	2 batteries cam.	2 batteries mini 35	
KIT N°9	avec cam. JVC	HD 251	MINI 35	25-35-50-85 mm	Follow focus	Mattbox	poignées épaule	1 alim. Cam	2 batteries cam.	2 batteries mini 35	
KIT N°10	sans caméra	HD- 251	MINI 35	25-35-50-85 mm	Follow focus	Mattbox	poignées épaule	1 alim. Cam	2 batteries cam.	2 batteries mini 35	
AVEC 4 OBJECTIFS NIKON											
KIT N°11	avec cam. PANASONIC	HVX-200	MINI 35	4 optiques au choix	Follow focus	Mattbox	poignées épaule	1 alim. Cam	2 batteries cam.	2 batteries mini 35	Déchargeur P2
KIT N°12	sans caméra	HVX-200	MINI 35	4 optiques au choix	Follow focus	Mattbox	poignées épaule	1 alim. Cam	2 batteries cam.	2 batteries mini 35	Déchargeur P2
KIT N°13	avec cam. SONY	HVR-Z1	MINI 35	4 optiques au choix	Follow focus	Mattbox	poignées épaule	1 alim. Cam	2 batteries cam.	2 batteries mini 35	
KIT N°14	sans caméra	HVR-Z1	MINI 35	4 optiques au choix	Follow focus	Mattbox	poignées épaule	1 alim. Cam	2 batteries cam.	2 batteries mini 35	
KIT N°15	avec cam.CANON	XLH1	MINI 35	4 optiques au choix	Follow focus	Mattbox	poignées épaule	1 alim. Cam	2 batteries cam.	2 batteries mini 35	
KIT N°16	sans caméra	XLH1	MINI 35	4 optiques au choix	Follow focus	Mattbox	poignées épaule	1 alim. Cam	2 batteries cam.	2 batteries mini 35	
KIT N°17	avec cam. JVC	HD 251	MINI 35	4 optiques au choix	Follow focus	Mattbox	poignées épaule	1 alim. Cam	2 batteries cam.	2 batteries mini 35	
KIT N°18	sans caméra	HD- 251	MINI 35	4 optiques au choix	Follow focus	Mattbox	poignées épaule	1 alim. Cam	2 batteries cam.	2 batteries mini 35	
	Objectifs NIKON au choix: 10-14-16-20-24-28-35-55-60 macro-85-105-135-180 mm										

**LE PRO 35 FAIT LE PONT ENTRE LE FILM  
PELICULE ET LE FILM DIGITAL**



**En utilisant le PRO35 et un camescope en monture 2/3,  
vous obtiendrez un résultat de qualité cinéma,  
Avec sa profondeur de champs, son angle et son focus si particulier.**



**Fourniture du kit**

**Vue générale**



**Face avant avec  
la bague NIKON  
( bague 35 mm sur demande)**



**Face arrière avec sa  
bague de fixation camescope  
(monture 2/3)**





**Sans le PRO 35**

**Avec le PRO 35**

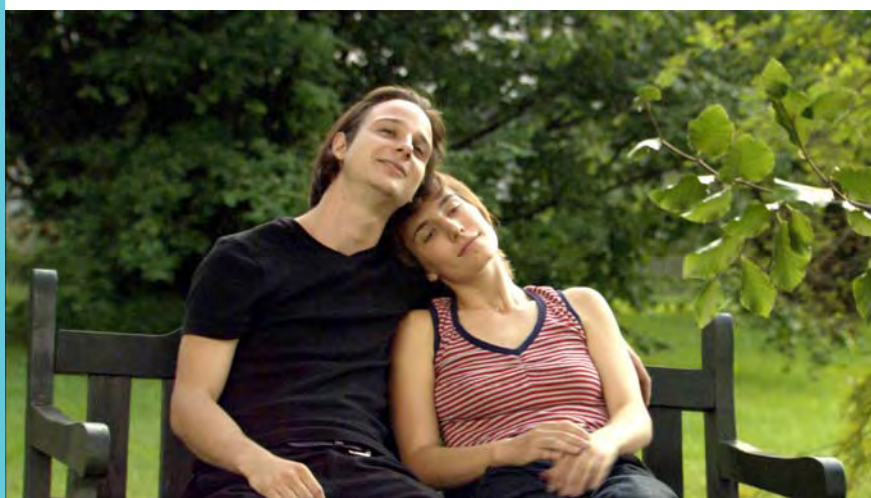

**Sans le PRO 35**

**Avec le PRO 35**





**Bague 35 mm**



**Bague Nikon**



**Option: système  
de mise au point et ou  
parasoleil**



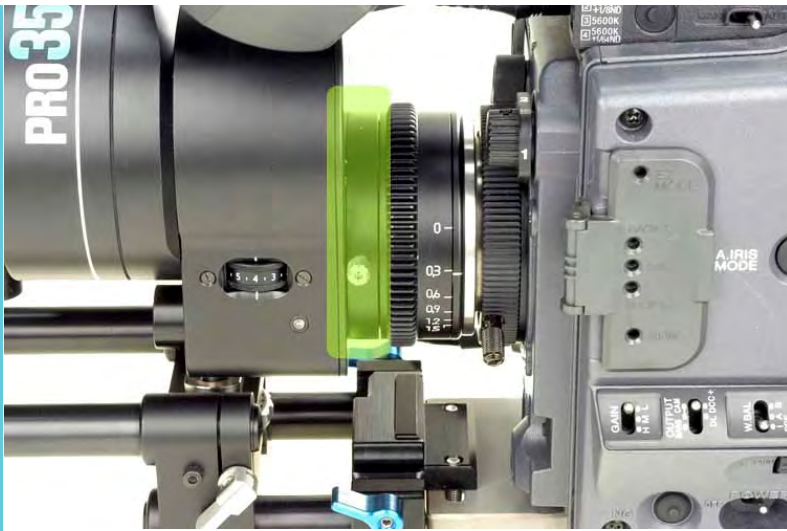

**Bague de mise au point  
arrière ou back-focus**

**Bague de filtre ND  
Ou densité neutre**

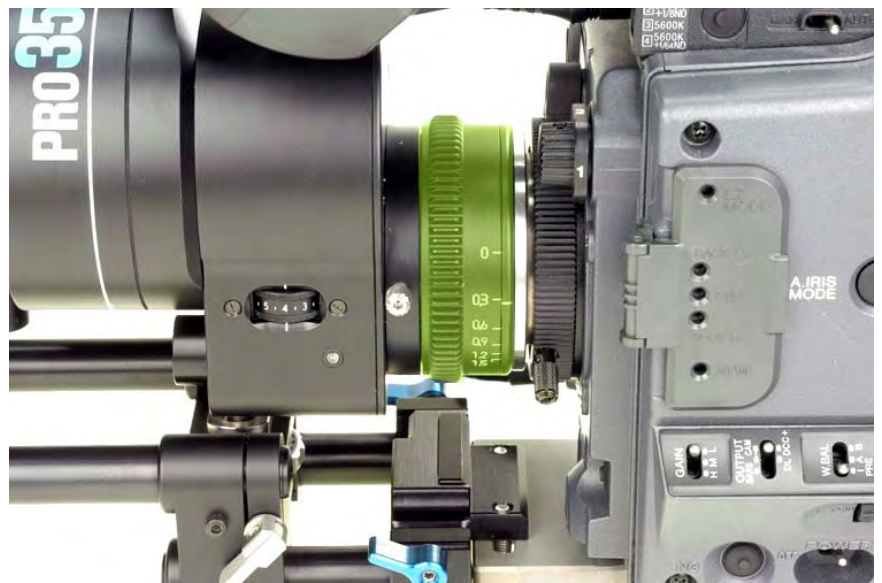

**Cable d'alimentation**



**Fixation de la semelle support avec ces quatre vis à la place de la semelle d'origine**

**Avec réhausseur**

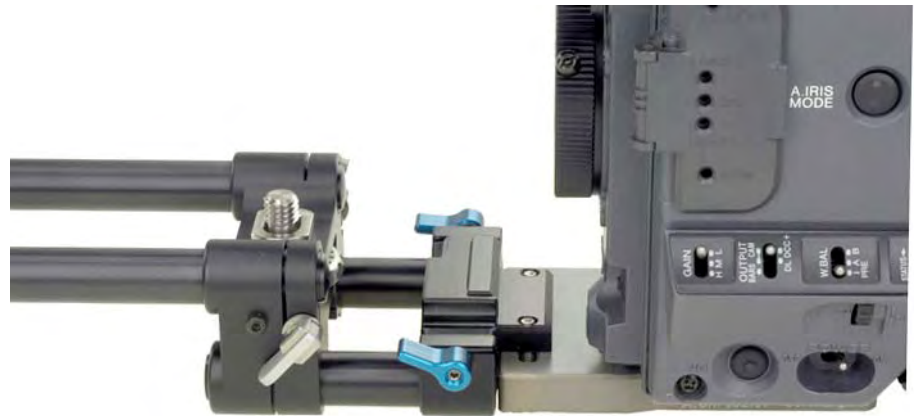

**Sans réhausseur**

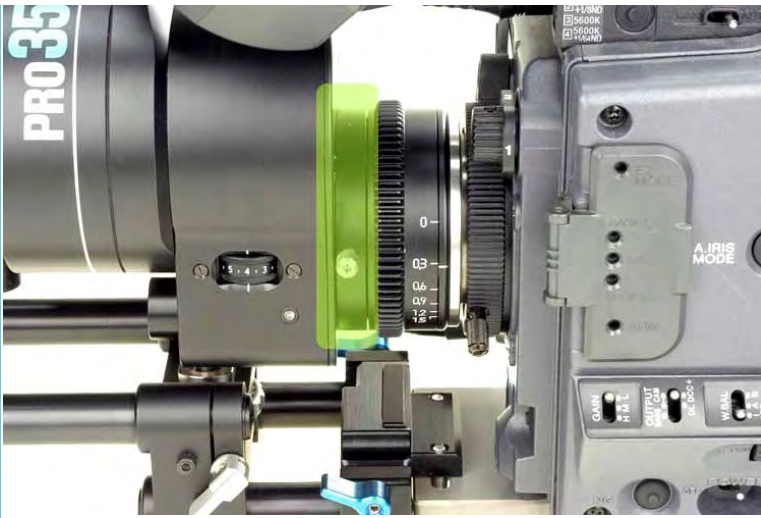

**Bague de tirage  
optique pour faire la mise  
au point sur le dépoli**

**Raccordement d'alimenta-  
tion et bouton  
d'enregistrement**

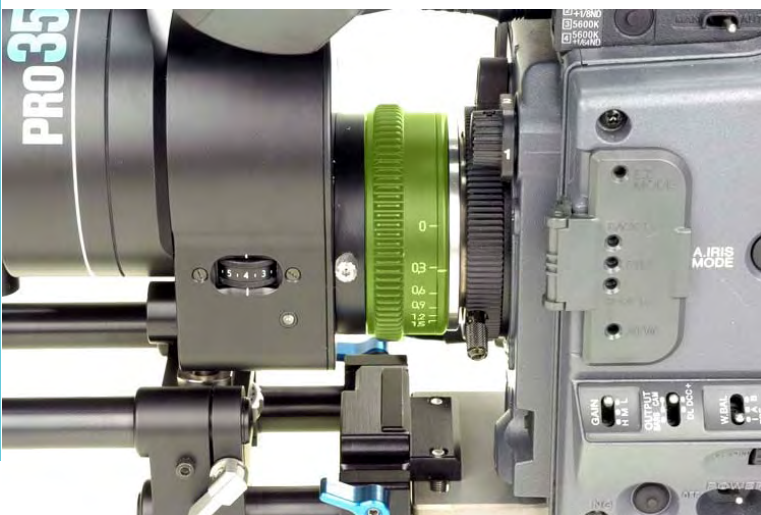

**Bague de diminution  
de lumière ou ND filter  
(mettre sur la caméra  
ND filter en position 0)**



**Deux pas de vis de fixation  
du support au choix**

**Support pour tiges de 19  
mm**



**Support pour tiges de 15 mm et 19 mm**



<b>Monture arrière du PRO35</b>	<b>Norme B4</b>
<b>Température fonctionnement</b>	<b>0-50° celsius</b>
<b>Monture avant du PRO35</b>	<b>Norme ARRI PL</b>
<b>Tirage optique</b>	<b>Back focus</b>
<b>Longueur du PRO35</b>	<b>162 mm</b>
<b>poids</b>	<b>2200 grammes</b>
<b>Frame position</b>	<b>Upright. Émulsion side up</b>
<b>Iris derrière l'objectif</b>	<b>Réduit la lumière sans effets sur la profondeur de champs</b>
<b>consommation</b>	<b>300 ma / 12 volts</b>
<b>alimentation</b>	<b>Par le connecteur du viseur</b>
<b>Vitesse du dépoli</b>	<b>Fréquence variable</b>