

**SONY®**



# ***PLAYSTATION® 3***

**Aide-mémoire  
Kurzanleitung  
Guida di riferimento rapido  
Verkorte handleiding**

## A propos de la documentation du système PS3™

La documentation du système PS3™ comprend les éléments suivants :

- **Sécurité et support technique**

Avant d'utiliser le produit, lisez d'abord attentivement ce document. Il contient des informations de sécurité liées à l'utilisation du système PS3™, à son dépannage, à ses caractéristiques, ainsi que d'autres données.

- **Aide-mémoire (le présent document)**

Le présent document contient des informations sur la configuration du système PS3™, sur sa préparation à l'utilisation et sur les opérations de base du matériel.

- **Mode d'emploi accessible sur : ([eu.playstation.com/manuals](http://eu.playstation.com/manuals))**

Ce document en ligne est accessible par le biais d'Internet et contient des informations détaillées relatives à l'utilisation du logiciel du système PS3™ (►► page 29).

Vérifiez que vous disposez de tous les éléments suivants. S'il manque des éléments, contactez la ligne d'aide du service clientèle PlayStation® dont vous trouverez les coordonnées dans chaque manuel de logiciel pour PlayStation® et PLAYSTATION®3.

- Système PLAYSTATION®3
- Manette sans fil SIXAXIS®
- Documentation

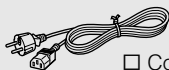

Cordon d'alimentation

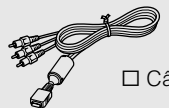

Câble AV



Câble USB



Fiche du Connecteur Euro-AV



### Amis

Salons de discussion et échange de messages



### PLAYSTATION®Network

Utilisation des services PLAYSTATION®Network



### Réseau

Connexion à Internet



### Jeu

Utilisation de jeux



### Vidéo

Lecture de vidéos



### Musique

Lecture de musique



### Photo

Affichage d'images



### Paramètres

Réglage des paramètres du système PS3™



### Utilisateurs

Sélection des utilisateurs qui peuvent se connecter au système PS3™

# Utilisation de la barre "XMB" (XrossMediaBar)

Le système PS3™ possède une interface utilisateur appelée "XMB" (XrossMediaBar). L'écran principal de l'interface "XMB" est appelé "menu d'accueil".

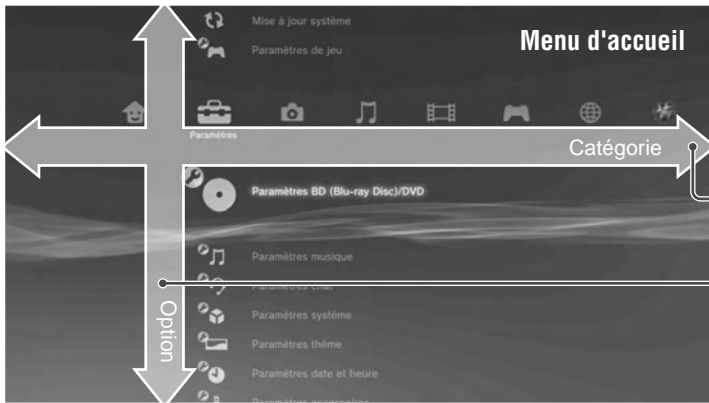

- 1 Sélectionnez une catégorie à l'aide de la touche ◀ ou ▶.
- 2 Sélectionnez une option à l'aide de la touche ▲ ou ▼.
- 3 Appuyez sur la touche ⊗ pour confirmer l'option sélectionnée.

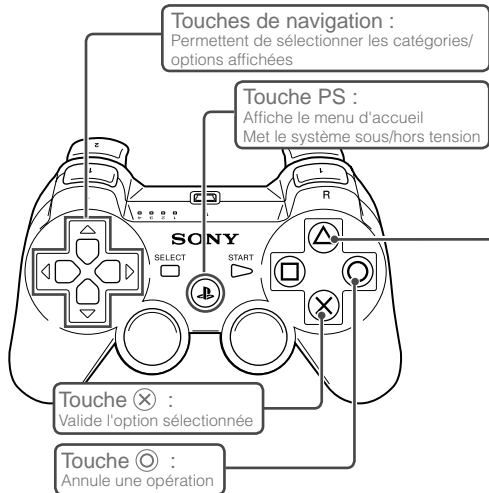

## Touche ▲ : Affiche le menu d'options/panneau de commandes

Si vous sélectionnez une icône et appuyez sur la touche ▲, le menu d'options s'affiche.



Icônes

Menu d'options

Si vous appuyez sur la touche ▲ pendant la lecture de contenu, le panneau de commandes s'affiche.



Panneau de commandes

# 01 Préparation

## Nom des pièces

### Avant du système

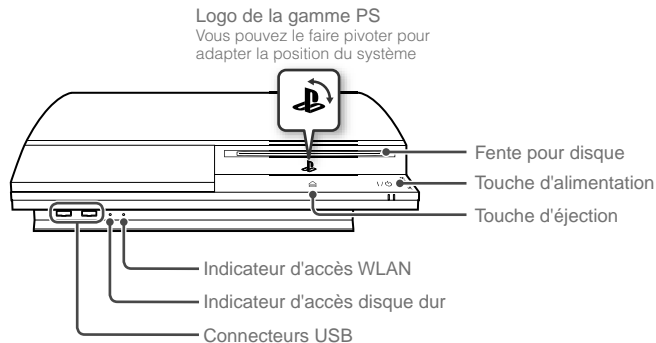

### ⚠ Attention

- N'utilisez pas le système dans une armoire fermée ou à tout endroit où la chaleur peut s'accumuler. Ceci pourrait provoquer la surchauffe du système et mener à des incendies, des blessures ou des défaillances.
- Si la température interne du système est élevée, l'indicateur d'alimentation clignote alternativement en rouge et en vert. Dans ce cas, éteignez le système (➡ page 16) et ne l'utilisez pas pendant un certain temps. Après que le système a refroidi, déplacez-le vers un endroit bien ventilé et recommencez à l'utiliser.

### Arrière du système

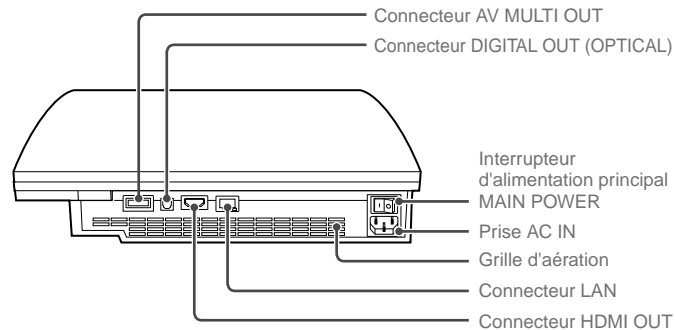

### Conseil

Le système peut être installé en position horizontale ou verticale. Placez-le tel qu'indiqué dans le schéma à droite en position verticale.

### Notice

Ne placez pas le système dans une zone soumise à une poussière excessive ou à de la fumée de cigarette. L'accumulation de poussière ou les résidus de fumée de cigarette sur les composants internes (tels que les lentilles) peut entraîner un dysfonctionnement du système.

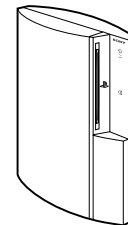

## Manette sans fil SIXAXIS®

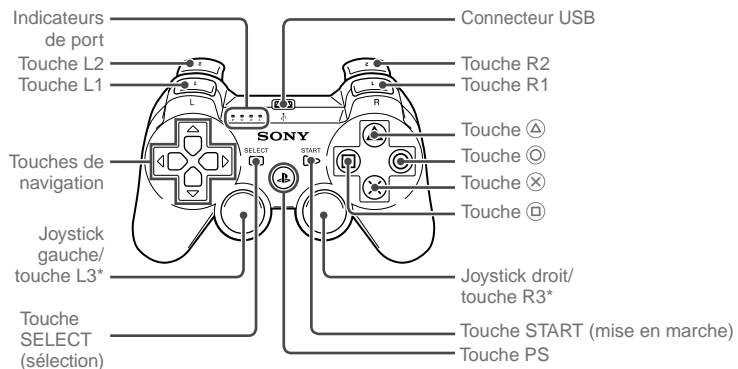

\* Les touches L3 et R3 fonctionnent lorsque vous appuyez sur les joysticks.

### Conseils

- Pour plus de détails sur la manette sans fil I, consultez la section "Utilisation de la manette sans fil" (☛ page 17).
- La manette sans fil I SIXAXIS® fournie avec ce système n'est pas dotée de la fonction de vibration.

FR

DE

IT

NL

# 02 Préparation

## Configuration du système PS3™

### Procédure de configuration du système

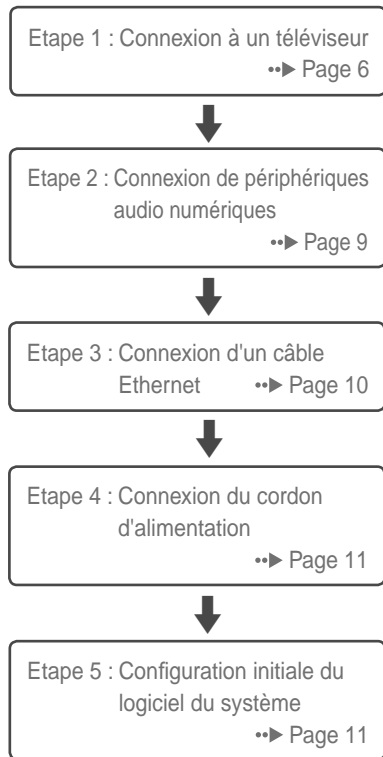

### Etape 1 : Connexion à un téléviseur

#### Sortie vidéo sur le système PS3™

Le système PS3™ peut reproduire deux types de résolution : HD et SD. Pour déterminer le mode vidéo pris en charge, reportez-vous au mode d'emploi du téléviseur que vous utilisez.

	HD (High Definition)			SD (Standard Definition)	
Mode vidéo *1	1080p	1080i	720p	576p	576i *2
Rapport d'aspect	16:9	16:9	16:9	16:9 4:3	16:9 4:3

\*1 Ce nombre indique le nombre de lignes de balayage. Remarquez que "i" est l'abréviation de "interlace" et "p" de "progressive". L'utilisation du mode progressive reproduit des données vidéo de haute qualité, avec un scintillement minimal.

\*2 Le paramètre de sortie vidéo du système, "Standard (PAL)", s'affiche.

### Captures d'écrans illustrant la différence de résolution



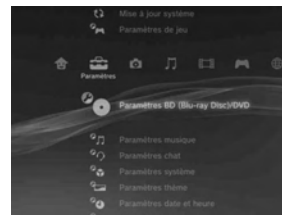

Ecran HD



Ecran SD

## Types de câbles de sortie vidéo

La résolution affichée sur le téléviseur varie selon les connecteurs d'entrée disponibles sur le téléviseur et le type de câble utilisé. Sélectionnez un câble adapté au téléviseur utilisé.

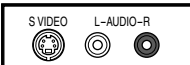
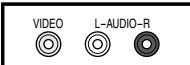
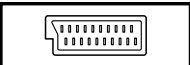
Type de câble	Connecteur d'entrée sur le téléviseur	Modes vidéo pris en charge*1
Câble HDMI (vendu séparément)	Connecteur HDMI IN 	1080p / 1080i / 720p / 576p
Câble AV composant (vendu séparément)	Connecteur VIDEO IN composant 	1080p / 1080i / 720p / 576p / 576i*2
Câble S VIDEO (vendu séparément)	Connecteur S VIDEO IN 	576i*2
Câble AV (fourni)	Connecteur VIDEO IN (composite) 	576i*2
Câble AV (fourni) Fiche du connecteur Euro-AV (fourni)	Connecteur Euro-AV (SCART) 	576i*2

\*1 Selon le type de téléviseur ou de contenu affiché, il est possible que certains modes vidéo ne soient pas pris en charge.

\*2 Le paramètre de sortie vidéo du système, "Standard (PAL)", s'affiche.

### Méthodes de connexion

#### ⚠ Attention

- Ne branchez pas le cordon d'alimentation du système sur une prise électrique aussi longtemps que vous n'avez pas établi toutes les autres connexions.
- La prise de courant doit être installée près de l'équipement et doit être facile d'accès.

### Connexion à un téléviseur à l'aide d'un câble HDMI

Connectez le système au téléviseur à l'aide d'un câble HDMI (vendu séparément). Un câble HDMI peut reproduire à la fois les données vidéo et audio. Il vous permet de profiter de sons et de vidéos de qualité numérique avec une perte de qualité d'image minimale.

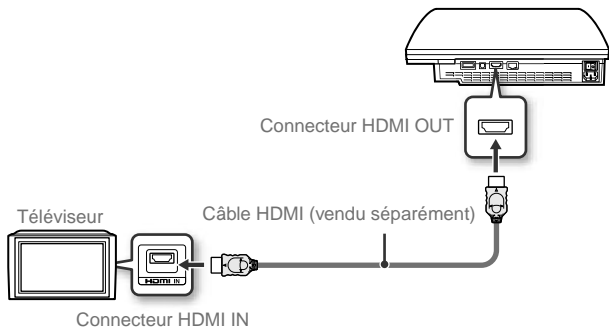

### Connexion à l'aide d'autres types de câbles

Connectez les câbles autres que le câble HDMI au connecteur AV MULTI OUT du système.

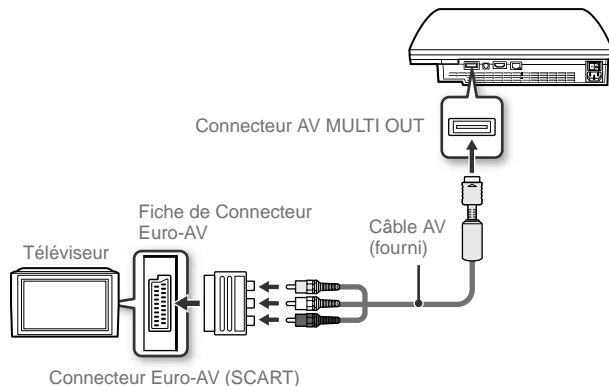

Exemple : En cas d'utilisation du câble AV fourni



#### Conseil

Lorsque vous changez de type de câble utilisé pour connecter le système, il est possible que la vidéo ne s'affiche plus. Dans ce cas, éteignez le système, puis allumez-le à nouveau en appuyant sur la touche d'alimentation à l'avant du système pendant au moins 5 secondes (jusqu'à ce qu'il bipes deux fois). Le paramètre de sortie vidéo sera alors réinitialisé à la résolution standard.

## Etape 2 : Connexion de périphériques audio numériques

Vous pouvez raccorder des périphériques audio prenant en charge la sortie audio numérique, tels qu'un récepteur AV pour l'utilisation d'un système home cinéma.

### Conseil

Si vous connectez un périphérique audio numérique au système, accédez à  (Paramètres) ➔  (Paramètres son) ➔ "Paramètres de sortie audio", puis définissez éventuellement les paramètres en fonction du périphérique audio.

## Sortie audio sur le système PS3™

Les canaux pris en charge peuvent varier selon le connecteur de sortie utilisé.

Connecteurs de sortie du système PS3™	Canaux pouvant être utilisés pour la sortie		
	2 canaux	5.1 canaux	7.1 canaux
Connecteur AV MULTI OUT	○	-	-
Connecteur DIGITAL OUT (OPTICAL)	○	○	-
Connecteur HDMI OUT	○	○	○ *1*2

\*1 Vous devez disposer d'un périphérique compatible avec PCM linéaire 7.1 canaux pour reproduire du son 7.1 canaux à partir du connecteur HDMI OUT.

\*2 Ce système ne prend pas en charge la sortie DTS-HD 7.1 canaux. Le son DTS-HD 7.1 canaux est reproduit par un système 5.1 canaux ou inférieur.

## Connexion à l'aide d'un câble optique

La partie audio sera reproduite à partir du câble optique. La partie vidéo sera reproduite à partir du câble de sortie vidéo.

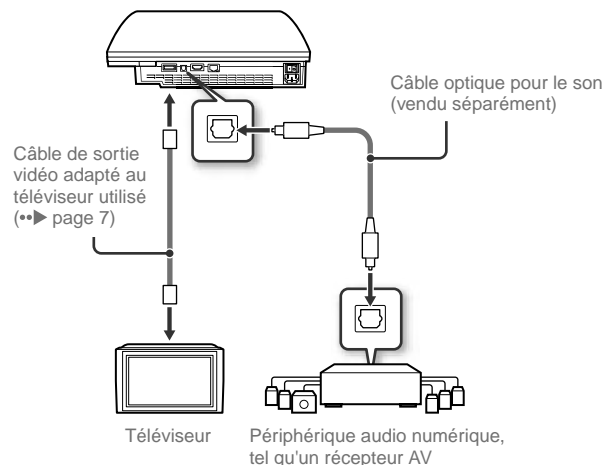

### Conseil

En principe, la sortie audio ne peut pas s'effectuer simultanément sur plusieurs connecteurs de sortie. Par exemple, si votre système PS3™ est connecté à un téléviseur via un câble HDMI et à un périphérique de sortie audio via un câble optique numérique, et que l'option "Sortie numérique (optique)" est réglée sur "Paramètres de sortie audio", la sortie audio ne s'effectue plus vers le téléviseur mais seulement vers le périphérique de sortie audio.

FR

DE

IT

NL

### Connexion à l'aide d'un câble HDMI

Le son et la vidéo sont reproduits à partir du câble HDMI. Vous pouvez reproduire l'image du téléviseur par l'intermédiaire d'un périphérique audio.

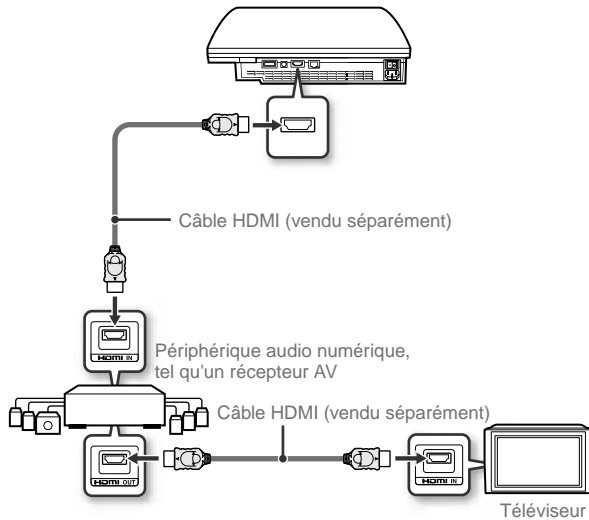

#### Conseils

- Si votre téléviseur n'est pas équipé d'un connecteur d'entrée HDMI, utilisez un câble de sortie vidéo de type adapté au téléviseur (►► page 7) afin de le raccorder directement au système PS3™.
- Si un périphérique est connecté à la console PS3™ par un câble HDMI, n'éteignez pas le périphérique tandis que le système est en marche (l'indicateur d'alimentation est fixe en vert). En faisant cela pourrait provoquer des distorsions sonores ou des sons anormaux.

### Etape 3 : Connexion d'un câble Ethernet

A l'aide d'un câble Ethernet disponible dans le commerce, vous pouvez connecter le système à Internet. Pour plus de détails sur les paramètres réseau, consultez la section "Définition des paramètres du réseau" (►► page 24).

#### ⚠ Attention

Le système prend en charge les réseaux 10BASE-T, 100BASE-TX et 1000BASE-T. Ne raccordez pas directement au connecteur LAN du système une ligne téléphonique standard ou d'autres types de cordons ou câbles non compatibles avec le système, car cela pourrait entraîner un excès de chaleur, un incendie ou un dysfonctionnement.

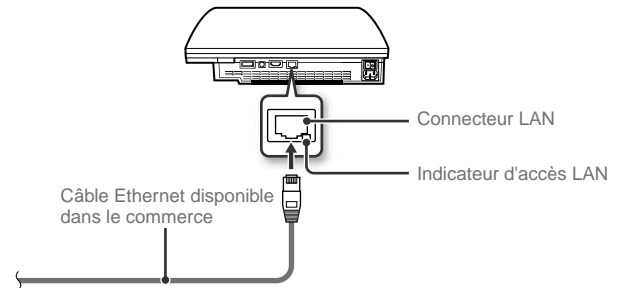

#### Conseil

Si vous utilisez un système PS3™ doté d'une fonction LAN sans fil, vous pouvez vous connecter à Internet sans utiliser de câble Ethernet. Pour plus de détails, consultez la section "Utilisation d'une connexion sans fil" (►► page 25).

**Etape 4 : Connexion du cordon d'alimentation**

Connectez le cordon d'alimentation.

**⚠ Attention**

- Ne branchez pas le cordon d'alimentation du système sur une prise électrique aussi longtemps que vous n'avez pas établi toutes les autres connexions.
- La prise de courant doit être installée près de l'équipement et doit être facile d'accès.

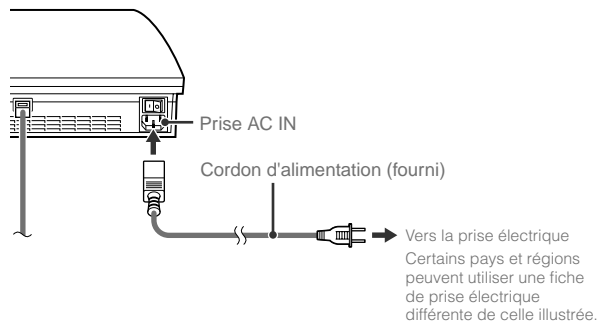
**Etape 5 : Configuration initiale du logiciel du système**

Une fois le système sous tension, procédez à la configuration initiale.

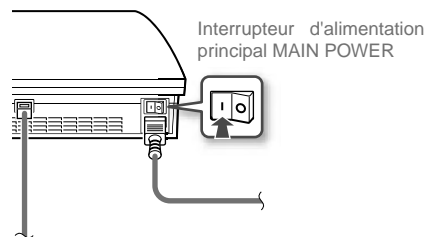
**1 Mettez le téléviseur sous tension.****2 Activez l'interrupteur d'alimentation principal MAIN POWER.**

L'indicateur d'alimentation vire au rouge pour indiquer que le système est passé en mode veille.

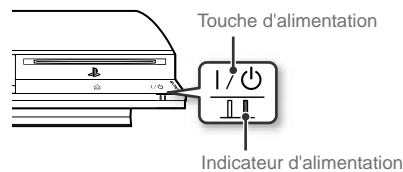
**3 Appuyez sur la touche d'alimentation.**

L'indicateur d'alimentation vire au vert et l'image s'affiche sur l'écran du téléviseur.

FR

DE

IT

NL

### 4 Connectez la manette sans fil au système à l'aide d'un câble USB.

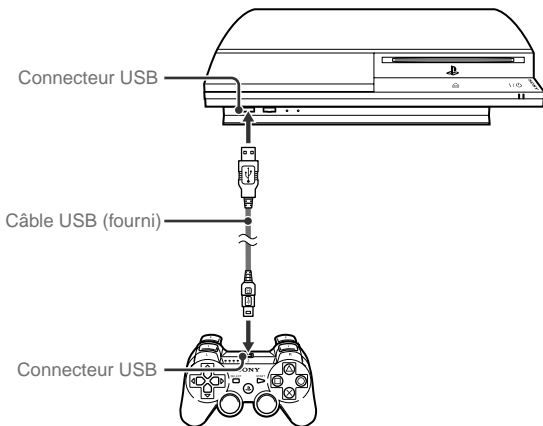

### 5 Appuyez sur la touche PS de la manette.

Le système reconnaît la manette. Une fois la manette reconnue, l'écran de configuration initiale s'affiche.

### 6 Exécution de la configuration initiale.



Conformez-vous aux instructions affichées pour définir les paramètres langue système, fuseau horaire, date et heure, ainsi que nom d'utilisateur. Une fois la configuration initiale terminée, l'écran de configuration de la connexion Internet s'affiche.

En cas de connexion à l'aide d'un câble Ethernet, les paramètres de base sont automatiquement sélectionnés si vous vous conformez aux instructions affichées. En cas de connexion sur un réseau LAN sans fil, conformez-vous aux instructions commençant à l'étape 4 sous "Configuration de la connexion à Internet" (➡ page 26) pour configurer la connexion.

Une fois les paramètres définis, le menu d'accueil (➡ page 3) s'affiche sur l'écran du téléviseur.

#### Conseils

- Lorsque vous utilisez un câble HDMI pour raccorder le système au téléviseur, un écran s'affiche durant la configuration initiale pour la modification de la résolution de sortie vidéo. Si vous sélectionnez "Oui" sur cet écran, puis appuyez sur la touche (X), la résolution de sortie optimale sera automatiquement sélectionnée.
- Pour plus de détails sur la saisie de texte, consultez la section "Utilisation du clavier virtuel" (➡ page 32).
- Les paramètres saisis pendant la configuration initiale peuvent être modifiés sous (Paramètres) ou (Utilisateurs). Pour plus de détails, reportez-vous au Mode d'emploi en ligne (➡ page 29).



## Réglage des paramètres de sortie vidéo

Selon le type de câbles et les connecteurs utilisés, il peut être nécessaire de régler les paramètres de sortie vidéo du système PS3™ pour afficher de la vidéo à des résolutions HD (→ page 6) sur un téléviseur.

### Conseil

Si la vidéo ne s'affiche pas sur le téléviseur, effectuez les opérations suivantes :

- Changez d'entrée vidéo sur le téléviseur pour celle correspondant au connecteur d'entrée utilisé pour le raccordement au système.
- Éteignez le système, puis allumez-le à nouveau en appuyant sur la touche d'alimentation à l'avant du système pendant au moins 5 secondes (jusqu'à ce qu'il bipé deux fois). Le paramètre de sortie vidéo sera alors réinitialisé à la résolution standard.

**1** À partir du menu d'accueil, sélectionnez  (Paramètres) →  (Paramètres affichage) → "Paramètres de sortie vidéo", puis appuyez sur la touche .

**2** Sélectionnez le connecteur d'entrée (→ page 7) utilisé sur le téléviseur, puis appuyez sur la touche .



Si vous sélectionnez "HDMI", vous aurez l'option de choisir "Automatique" ou "Personnalisé" sur l'écran suivant. Dans la plupart des cas, sélectionnez "Automatique", et les paramètres de sortie vidéo seront définis automatiquement.

Si vous sélectionnez "AV MULTI / Péritel", vous devrez choisir le type de signal de sortie sur l'écran suivant. Dans la plupart des cas, sélectionnez "Y Pb/Cb Pr/Cr".

**3** Confirmez cet écran, puis appuyez sur la touche .

Si vous avez changé de connecteur à l'étape 2, un écran de confirmation de ce changement s'affichera.

**4** Confirmez les paramètres, sélectionnez "Oui", puis appuyez sur la touche .

Si vous avez changé de connecteur à l'étape 2, un écran de confirmation des paramètres s'affichera.



FR

DE

IT

NL

### 5 Sélectionnez les résolutions prises en charge par le téléviseur, puis appuyez sur la touche ►.

La résolution affichée sur le téléviseur varie en fonction du connecteur d'entrée et du type de câble utilisés (►► page 7). La résolution la plus élevée que vous avez sélectionnée sera utilisée pour la sortie vidéo. Selon le connecteur sélectionné à l'étape 2, il est possible que cet écran ne s'affiche pas.

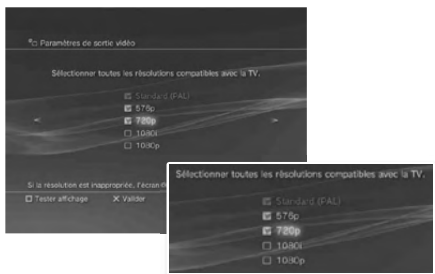

### 6 Confirmez les paramètres, sélectionnez "Oui", puis appuyez sur la touche ⊗.

Selon le connecteur sélectionné à l'étape 2 et les résolutions sélectionnées à l'étape 5, il est possible que cet écran ne s'affiche pas.



### 7 Sélectionnez le type de téléviseur, puis appuyez sur la touche ►.

Si vous sélectionnez "Standard (NTSC)" ou "480p" à l'étape 5, un écran de sélection de la taille de l'écran du téléviseur s'affichera. Réglez sur le paramètre correspondant au téléviseur utilisé.

Si vous sélectionnez "720p" ou une résolution supérieure à l'étape 5, le type de téléviseur sera automatiquement défini sur 16:9 et l'écran de sélection de la taille de l'écran du téléviseur ne s'affichera pas.

**8 Confirmez les paramètres, puis appuyez sur la touche ⊗.**

Les paramètres de sortie vidéo seront enregistrés sur le système.

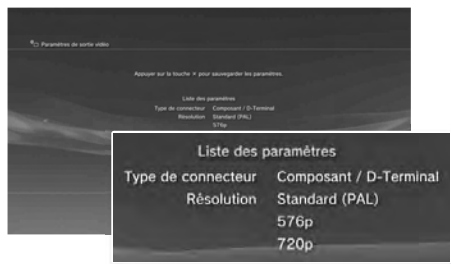



Si vous sélectionnez "HDMI", vous aurez l'option de choisir "Automatique" ou "Manuel" sur l'écran suivant. Dans la plupart des cas, sélectionnez "Automatique". Si vous utilisez un câble autre qu'HDMI pour la sortie audio depuis le téléviseur, sélectionnez "Connecteur d'entrée audio / Péritel / AV MULTI". Si vous utilisez un câble numérique optique pour la sortie audio, sélectionnez "Sortie numérique (optique)" puis choisissez le format de sortie sur l'écran suivant.

**10 Confirmez les paramètres, puis appuyez sur la touche ⊗.**

Les paramètres de sortie audio seront enregistrés sur le système.

**Conseil**

Vous pouvez régler les paramètres de sortie audio sous  (Paramètres) ➔  (Paramètres son) ➔ "Paramètres de sortie audio".

**9 Réglez les paramètres de sortie audio.**

Continuez avec le réglage des paramètres de sortie audio. Réglez les paramètres pour qu'ils correspondent au téléviseur ou au périphérique audio utilisé.



FR

DE

IT

NL

# 03 Opérations de base

## Mise sous et hors tension du système PS3™

### Utilisation d'une manette sans fil

Appuyez sur la touche PS.

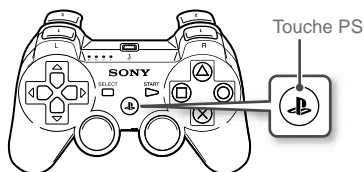

### Mise hors tension du système

Maintenez la touche PS enfoncée pendant au moins une seconde. Lorsque le message "Eteindre le système" s'affiche, sélectionnez-le, puis appuyez sur la touche X.

#### Conseil

Avant d'utiliser une manette sans fil, vous devez l'associer au système (►► page 17).

### Utilisation de la touche du système

#### 1 Appuyez sur la touche d'alimentation.

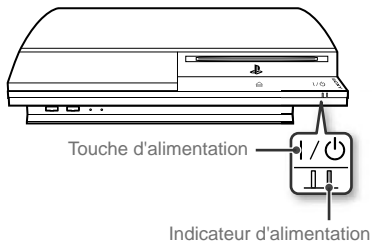

#### Etat de l'indicateur d'alimentation

	<b>Vert</b>	Le système est sous tension
	<b>Vert clignotant</b>	Le système se met hors tension
	<b>Rouge</b>	Le système est hors tension (en mode veille)
	<b>Eteint</b>	L'interrupteur d'alimentation principal MAIN POWER est désactivé

### Mise hors tension du système

Appuyez sur la touche d'alimentation pendant au moins deux secondes.

#### Notice

N'utilisez pas l'interrupteur d'alimentation principal MAIN POWER situé à l'arrière du système pour mettre celui-ci hors tension s'il n'est pas en mode veille (indicateur d'alimentation rouge), car cela risque de l'endommager ou de supprimer des données.

#### 2 Appuyez sur la touche PS de la manette sans fil.

Un numéro de manette est affecté.

# 04 Opérations de base

## Utilisation de la manette sans fil

### Préparation à l'utilisation

Pour utiliser une manette sans fil, vous devez d'abord enregistrer ou "associer" la manette au système PS3™, puis lui attribuer un numéro.

#### Etape 1 : Associez le système à la manette.

- Lors de la première utilisation
- Lors de l'utilisation avec un autre système PS3™



#### Etape 2 : Attribuez un numéro à la manette.

A chaque mise sous tension du système

### Etape 1 : Associez le système à la manette

Lorsque vous utilisez la manette pour la première fois ou avec un autre système PS3™, vous devez d'abord associer ces périphériques. Si vous mettez le système sous tension et connectez la manette à l'aide d'un câble USB, le processus d'association s'exécute automatiquement.

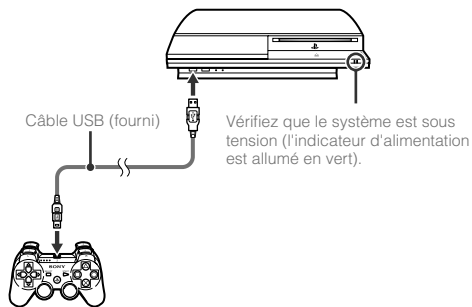

### Etape 2 : Attribuez un numéro à la manette

A chaque démarrage du système, un numéro doit être attribué à la manette.

Appuyez sur la touche PS.



Tous les indicateurs de port clignotent.

1 2 3 4



Lorsque vous avez attribué un numéro à la manette, les indicateurs de port correspondant à ce numéro s'allument en rouge.

1 2 3 4

Vous pouvez raccorder jusqu'à 7 manettes simultanément. Le numéro de la manette est indiqué par le chiffre situé au-dessus des indicateurs de port. Pour les numéros 5 à 7, additionnez les chiffres des indicateurs de port allumés.

Exemple : Le numéro 5 est attribué à la manette.

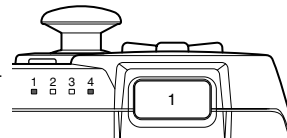

### Conseils

- L'association et l'attribution des numéros de manette ne peuvent s'effectuer que lorsque le système est sous tension (l'indicateur d'alimentation est vert).
- Lorsqu'une manette associée est utilisée avec un autre système PS3™, l'association avec le système d'origine est annulée. Associez à nouveau la manette au système si vous l'avez utilisée avec un autre système.
- Si la manette ou le système est hors tension, les indicateurs de port situés sur la manette s'éteignent et le numéro qui lui est attribué est annulé.

### Utilisation de la manette sans fil

Si vous déconnectez le câble USB, vous pouvez utiliser la manette sans fil. Pour cela, la batterie de la manette doit être chargée.

#### Conseils

- Le câble USB peut être branché ou débranché alors que la manette et le système sont sous tension.
- Si la manette ne fonctionne pas, appuyez sur la touche PS, et réaffectez le numéro de la manette.

### Chargement de la manette

Lorsque le système est en marche (l'indicateur d'alimentation est fixe, allumé en vert), la batterie se charge en connectant la manette au système avec le câble USB. Les indicateurs de port de la manette clignotent lentement et le chargement commence.

Lorsque le chargement est terminé, les indicateurs de port cessent de clignoter.





#### Conseils

- La manette peut être utilisée pendant la charge.
- Chargez la batterie dans un environnement où la température est comprise entre 10 °C et 30 °C (50 °F et 86 °F). Sinon, il se peut que la charge ne soit pas aussi efficace.

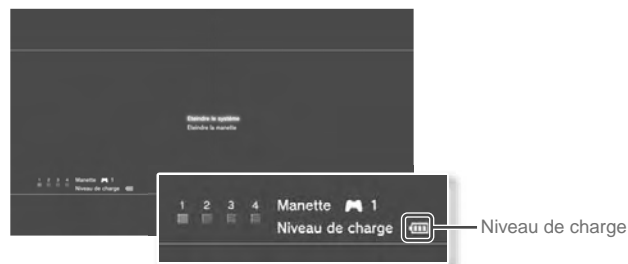
### Niveau de charge de la batterie

Si vous maintenez la touche PS enfoncée pendant plus d'une seconde, le niveau de charge de la batterie s'affiche à l'écran.



	La batterie est complètement chargée.
	La batterie a commencé à perdre sa charge.
	Le niveau de charge de la batterie est faible.
	La batterie est déchargée. Les indicateurs de port de la manette clignotent rapidement. Charger la manette.

#### Conseil

Selon l'environnement ou les conditions d'utilisation, il est possible que le niveau de charge restant ne s'affiche pas correctement, et l'autonomie de la batterie peut varier.

# 05 Opérations de base

## Lecture de contenu

### Blu-ray Disc (BD)/DVD/CD

#### 1 Insérez le disque.

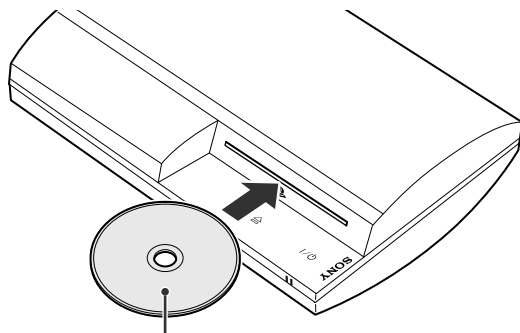

Insérez le disque en orientant la face de l'étiquette vers le haut.

#### 2 Une icône apparaît dans le menu d'accueil et la lecture du disque commence.



Si le disque ne démarre pas automatiquement, sélectionnez son icône dans le menu d'accueil et appuyez sur la touche  $\otimes$ .

#### Notices

- Il n'est pas possible de lire des disques qui ne sont pas compatibles avec le système. Pour plus d'informations, reportez-vous au document "Sécurité et support technique".
- Pour lire les logiciels vidéo BD disponibles dans le commerce, il est parfois nécessaire de renouveler la clé de chiffrement\*. La clé de chiffrement peut être renouvelée quand le logiciel système est mis à jour (•► page 30).

\* clé de l'AACS (Advanced Access Control System).

#### Ejection d'un disque

Arrêtez la lecture, puis appuyez sur la touche d'éjection.

#### Conseil

Pour obtenir des instructions relatives à la fermeture des jeux, consultez la section "Utilisation de jeux" (•► page 21).

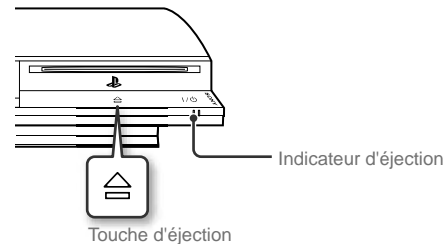

FR

DE

IT

NL

### Périphériques USB

Vous pouvez connecter des périphériques externes, tels que des périphériques compatibles USB Mass Storage Class, à l'aide d'un câble USB. Vous pouvez connecter des périphériques alors que le système est sous tension. Reportez-vous également aux instructions fournies avec le périphérique.

#### 1 Connectez le périphérique USB.

Une icône s'affiche dans le menu d'accueil.

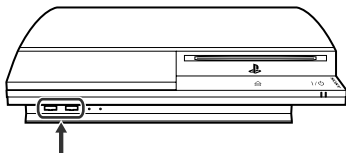

Périphérique externe, tel qu'un appareil photo numérique

#### 2 Sélectionnez l'icône, puis appuyez sur la touche (X).

La liste du contenu lisible s'affiche.



### Notices

- Ne retirez pas les périphériques USB ou ne mettez pas le système hors tension pendant l'enregistrement, le chargement ou le retrait des données. Cela peut entraîner la perte ou l'altération des données.
- En utilisant une mémoire flash USB avec un interrupteur de protection d'écriture, n'utilisez pas l'interrupteur lorsque le périphérique est branché au système car cela pourrait entraîner la perte ou l'altération des données.

### Formats de fichiers lisibles ou affichables

Les formats de fichiers suivants peuvent être lus ou affichés sur ce système : ATRAC, MP3, AAC, JPEG et MPEG-4. Pour obtenir les dernières informations, reportez-vous au Mode d'emploi en ligne (••► page 29).

### Conseils

- Seuls les fichiers lisibles ou affichables sur le système PS3™ apparaissent dans la colonne de la catégorie compatible (exemple : les données image s'affichent dans la colonne Photo).
- Selon le support de stockage, il se peut que seul un sous-ensemble des dossiers enregistrés sur le support s'affiche. Si vous sélectionnez "Afficher tout" dans le menu d'options (••► page 3), tous les dossiers enregistrés sur le support s'affichent.

### Notice

Pour limiter les risques de perte ou de corruption de données stockées sur le disque dur, il est conseillé d'effectuer des sauvegardes le plus régulièrement possible. Si pour une raison ou pour une autre, le logiciel ou les données sont perdus ou corrompus, il vous sera impossible de les récupérer. Remarquez que SCEE n'assume aucune responsabilité en cas de perte ou d'altération des données, fichiers et logiciels.

# 06 Jeu

## Utilisation de jeux

### Jeux compatibles avec ce système

Logiciel au format PLAYSTATION®3	Compatible avec ce système
Logiciel au format PlayStation®	Compatible mais la lecture peut parfois être de mauvaise qualité
Logiciel au format PlayStation®2	Non compatible avec ce système

### Jouer

#### Démarrage

Lorsque vous insérez le disque, le jeu démarre automatiquement.

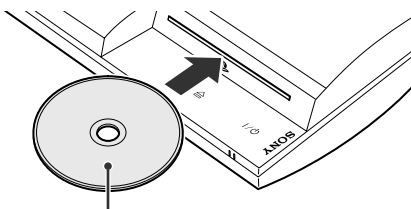

Insérez le disque en orientant la face de l'étiquette vers le haut.

#### Fermeture d'un jeu

Pendant le jeu, appuyez sur la touche PS de la manette sans fil. Sélectionnez ensuite "Quitter le jeu" depuis l'écran affiché.

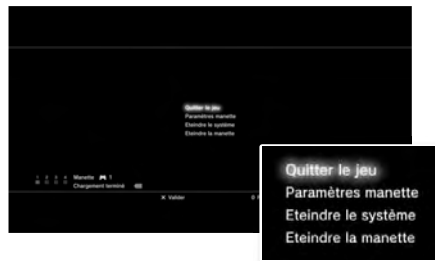



#### Conseil

Pendant la lecture de logiciels précisant le port et le mode d'utilisation de la manette, procéder comme suit.

- Appuyer sur la touche PS de la manette sans fil, sélectionner "Changer mode analogique", puis sélectionner le mode approprié. Avec certains logiciels, le mode est automatiquement changé.
  - Appuyer sur la touche PS de la manette sans fil, sélectionner "Affecter la manette à nouveau", puis affecter le chiffre correspondant à la manette appropriée. \*
- \* Le port de manette 2D ne peut pas être affecté en utilisant ce système.

#### Données enregistrées pour le logiciel au format PS3™

Les données enregistrées pour le logiciel au format PS3™ sont mémorisées sur le disque dur du système. Les données s'affichent sous  (Jeu) →  (Utilitaire des données sauvegardées).

FR

DE

IT

NL

## Utilisation de jeux

## Données enregistrées pour le logiciel au format PlayStation®

Pour sauvegarder les données du logiciel au format PlayStation®, vous devez créer des Memory Cards internes sur le disque dur et les affecter à des fentes.

### Etape 1 : Création d'une Memory Card interne.

Créer une Memory Card interne sur le disque dur, en remplacement de la véritable Memory Card (carte mémoire).

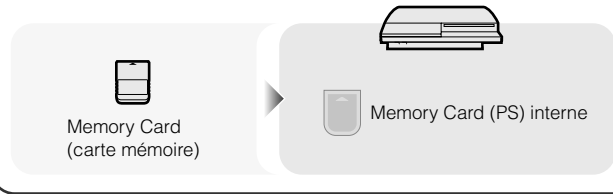

### Etape 2 : Attribution d'une fente.

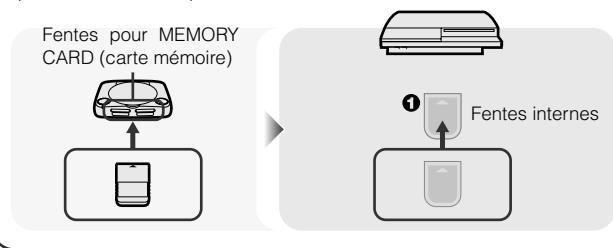

Insérer une Memory Card interne dans la fente interne du disque dur plutôt que d'utiliser la fente pour MEMORY CARD.







### Notice

Ce système ne prend pas en charge la lecture des logiciels au format PlayStation®2. Même si vous créez une Memory Card interne pour les logiciels au format PlayStation®2, vous ne pourrez pas l'utiliser.

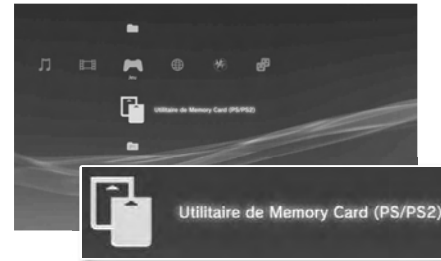
### Etape 1 : Création d'une Memory Card interne

- 1 Sélectionnez  (Utilitaire de Memory Card (PS/PS2)) sous  (Jeu) dans le menu d'accueil, puis appuyez sur la touche .







- 2 Sélectionnez l'icône,  (Nouvelle Memory Card interne), puis appuyez sur la touche .
- 3 Sélectionner "Memory Card (PS) interne", puis appuyer sur la touche .

Affecter un nom à la Memory Card interne, puis la sauvegarder.

### Conseil

Même si, lors de l'étape 3, vous créez une "Memory Card (PS2) interne", vous ne pourrez pas l'utiliser pour jouer avec des logiciels au format PlayStation®2.

## Etape 2 : Attribution d'une fente

- 1 Sélectionnez  (Utilitaire de Memory Card (PS/PS2)) sous  (Jeu) dans le menu d'accueil, puis appuyez sur la touche .
- 2 Sélectionnez la Memory Card interne de votre choix, puis appuyez sur la touche .  
Attribuez-lui une fente.

### Conseils



- Selon le logiciel, il se peut que les fentes soient préattribuées. Pour plus de détails, reportez-vous aux instructions qui accompagnent le logiciel.
- Vous pouvez assigner des fentes pendant le jeu. Appuyez sur la touche PS de la manette sans fil, puis sélectionnez "Affecter fentes" dans l'écran affiché.

## Utilisation des données sauvegardées sur une Memory Card (carte mémoire)



Vous pouvez copier des données sauvegardées sur une Memory Card (carte mémoire) (8MB) (pour PlayStation®2) ou une Memory Card (carte mémoire) vers le disque dur en utilisant un adaptateur pour Memory Card (carte mémoire) (vendu séparément).

### Notice

Même si vous copiez des données sauvegardées depuis des logiciels au format PlayStation®2 vers le disque dur, vous ne pourrez pas les utiliser pour jouer.

- 1 Sélectionnez  (Utilitaire de Memory Card (PS/PS2)) sous  (Jeu) dans le menu d'accueil, puis appuyez sur la touche .

- 2 Raccordez l'adaptateur pour Memory Card (carte mémoire) au système et insérez la Memory Card (carte mémoire).

L'icône de  (Memory Card (PS)) ou  (Memory Card (PS2)) s'affiche.

- 3 Sélectionnez les données enregistrées que vous souhaitez copier, puis appuyez sur la touche .

- 4 Sélectionnez "Copier", puis appuyez sur la touche .

Conformez-vous aux instructions affichées pour achever l'opération.

### Conseils

- Bien que ce système puisse effectuer des copies de données sauvegardées au format PlayStation®2, les logiciels de ce format ne peuvent pas être lus sur ce modèle du système.
- Si la quantité de données sauvegardées à copier est volumineuse, le système crée automatiquement plusieurs Memory Cards (PS) internes.
- Vous pouvez copier des données sauvegardées sur le disque dur vers une Memory Card (carte mémoire) (8MB) (pour PlayStation®2), une Memory Card (carte mémoire) ou un périphérique de stockage de masse USB (clé USB à mémoire flash, etc.). Sélectionnez les données sauvegardées, puis sélectionnez "Copier" dans le menu d'options (➡ page 3).
- Certaines données sauvegardées peuvent s'accompagner de restrictions qui empêchent leur copie. Dans ce cas, sélectionnez "Déplacer" à l'étape 4. Les données sauvegardées sont déplacées vers le disque dur et supprimées de la Memory Card (carte mémoire).

## Définition des paramètres du réseau

### Utilisation d'une connexion par câble

Les instructions suivantes expliquent comment se connecter à Internet à l'aide d'un câble Ethernet disponible dans le commerce.

### Exemple de configuration réseau câblée

La configuration réseau et la méthode de connexion peuvent varier en fonction de l'appareil utilisé et de l'environnement réseau.

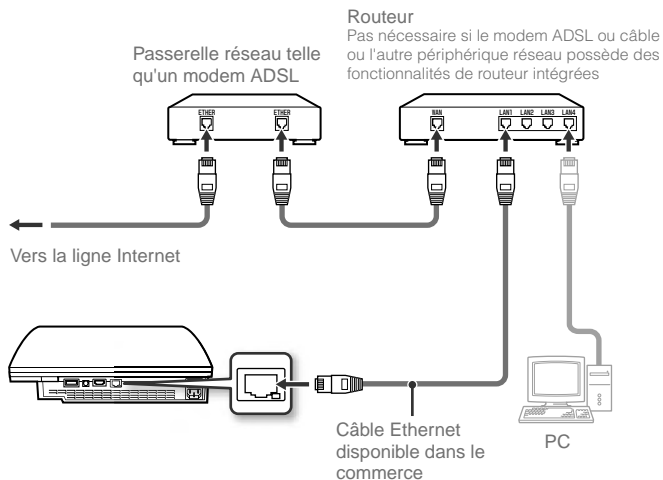

### Conseil

Un routeur est un périphérique permettant de connecter plusieurs périphériques à une ligne Internet. Un routeur est nécessaire si un PC et un système PS3™ doivent se connecter à Internet simultanément à l'aide d'une même connexion Internet.



### Préparation des éléments nécessaires

Les éléments suivants sont nécessaires pour une connexion câblée à Internet.

- Une connexion Internet haut débit
- Passerelle réseau telle qu'un modem ADSL
- Un câble Ethernet disponible dans le commerce

### Configuration de la connexion à Internet

Les paramètres de connexion Internet varient selon l'environnement réseau et les appareils utilisés. La procédure suivante décrit une configuration standard.

- 1 Connectez au système un câble Ethernet acheté dans le commerce.**
- 2 Sélectionnez  (Paramètres réseau) sous  (Paramètres) dans le menu d'accueil, puis appuyez sur la touche .**

Lorsqu'un message indiquant que la connexion Internet sera interrompue s'affiche, choisissez "Oui", puis appuyez sur la touche .

## Définition des paramètres du réseau

## 3 Sélectionnez "Facile", puis appuyez sur la touche ►.

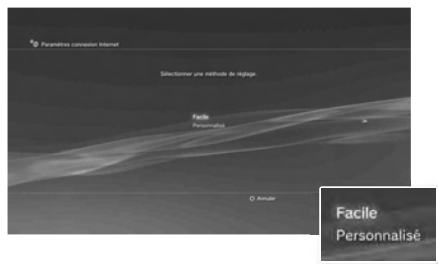

La liste des paramètres s'affiche une fois la configuration réseau vérifiée.

<b>Facile</b>	Les paramètres de base sont définis automatiquement.
<b>Personnalisé</b>	Vous pouvez saisir manuellement des informations détaillées sur les paramètres. Pour plus d'informations sur les paramètres, reportez-vous aux instructions délivrées par le fournisseur de services Internet ou qui accompagnent le périphérique réseau.

## 4 Vérifiez les paramètres, puis appuyez sur la touche ⊗.

Pour obtenir des informations détaillées sur les paramètres réseau, reportez-vous au Mode d'emploi en ligne (►► page 29).

**Conseil**

Dans certains environnements réseau, les écrans de définition d'options telles que PPPoE, le serveur proxy et l'adresse IP peuvent s'afficher au cours de cette procédure. Si c'est le cas, reportez-vous aux instructions fournies par votre fournisseur de services Internet pour définir les éléments requis.

**Utilisation d'une connexion sans fil (modèles dotés d'une fonction LAN sans fil seulement)**

Les instructions suivantes expliquent comment se connecter à Internet à l'aide d'une connexion sans fil.

**Exemple de configuration réseau sans fil**

La configuration réseau et la méthode de connexion peuvent varier en fonction de l'appareil utilisé et de l'environnement réseau.

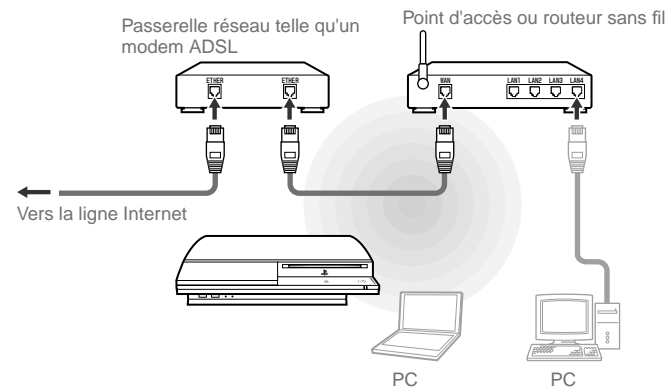
**Conseils**

- Un point d'accès est un périphérique qui vous permet de vous connecter à un réseau sans fil.
- Un routeur sans fil est un périphérique qui ajoute la fonctionnalité de point d'accès à un routeur. Un routeur est nécessaire si un PC et un système PS3™ doivent se connecter à Internet simultanément à l'aide d'une même connexion Internet.

FR

DE

IT

NL



## Définition des paramètres du réseau

### Préparation des éléments nécessaires

Les éléments suivants sont nécessaires pour configurer le système en vue de la connexion sans fil à Internet.

- Une connexion Internet haut débit
- Passerelle réseau telle qu'un modem ADSL
- un point d'accès ou un routeur sans fil
- les valeurs des paramètres du point d'accès (SSID, clé WEP, clé WPA)



### Conseils

- SSID, la clé WEP et la clé WPA sont des types d'informations de sécurité requis pour se connecter à un point d'accès.
- Lors de la connexion à Internet sans fil, des interférences dans les signaux peuvent survenir selon les conditions d'usage des appareils du réseau sans fil. Si la vitesse de transfert des données Internet diminue ou si la manette sans fil ne fonctionne pas correctement, connectez-vous à Internet par l'intermédiaire d'un câble Ethernet disponible dans le commerce.
- Selon le point d'accès utilisé, il se peut que vous deviez disposer de l'adresse MAC de votre système lors de la connexion à Internet. Pour déterminer l'adresse MAC du système, accédez à  (Paramètres) →  (Paramètres système) → "Informations système".

### Configuration de la connexion à Internet

Les paramètres de connexion Internet varient selon l'environnement réseau et les appareils utilisés. La procédure suivante décrit une configuration standard.

**1** Vérifiez qu'aucun câble Ethernet n'est connecté au système.

**2** Sélectionnez  (Paramètres réseau) sous  (Paramètres) dans le menu d'accueil, puis appuyez sur la touche .

Lorsqu'un message indiquant que la connexion Internet sera interrompue s'affiche, choisissez "Oui", puis appuyez sur la touche .

**3** Sélectionnez "Facile", puis appuyez sur la touche .



<b>Facile</b>	Les paramètres de base sont définis automatiquement.
<b>Personnalisé</b>	Vous pouvez saisir manuellement des informations détaillées sur les paramètres. Pour plus d'informations sur les paramètres, reportez-vous aux instructions délivrées par le fournisseur de services Internet ou qui accompagnent le périphérique réseau.

## Définition des paramètres du réseau

**4 Sélectionnez "San fil", puis appuyez sur la touche ►.****5 Sélectionnez "Scan", puis appuyez sur la touche ►.**

Le système recherche les points d'accès proches et les affiche sous forme de liste.

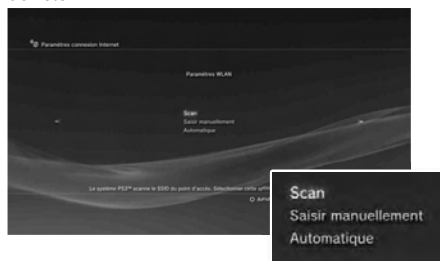
**Conseil**

Si vous utilisez un point d'accès prenant en charge la configuration automatique, sélectionnez "Automatique" et conformez-vous aux instructions affichées. Les paramètres nécessaires sont définis automatiquement. Pour plus d'informations sur les points d'accès prenant en charge la configuration automatique, contactez les fabricants des points d'accès.

**6 Sélectionnez le point d'accès que vous souhaitez utiliser, puis appuyez sur la touche ⊗.**

Un SSID est un code ou un nom attribué au point d'accès. Si vous ne savez pas quel SSID utiliser ou si le SSID ne s'affiche pas, contactez la personne qui a configuré ou qui gère le point d'accès.

**7 Vérifiez le SSID du point d'accès, puis appuyez sur la touche ►.**

FR

DE

IT

NL

## Définition des paramètres du réseau

### 8 Le cas échéant, sélectionnez les paramètres de sécurité, puis appuyez sur la touche ►.

Les paramètres de sécurité varient selon le point d'accès utilisé. Pour déterminer les paramètres à utiliser, contactez la personne qui a configuré ou qui gère le point d'accès.



### 9 Utilisez la clé de chiffrement, puis appuyez sur la touche ►.

Le champ de la clé de chiffrement affiche un astérisque (\*) pour chaque caractère saisi. Si vous ne connaissez pas la clé, contactez la personne qui a configuré ou qui gère le point d'accès.

Lorsque vous avez terminé de saisir la clé de chiffrement et de vérifier la configuration réseau, la liste des paramètres s'affichera.

### 10 Vérifiez les paramètres, puis appuyez sur la touche ⊗.

Pour obtenir des informations détaillées sur les paramètres réseau, reportez-vous au Mode d'emploi en ligne (►► page 29).

#### Conseil

Dans certains environnements réseau, les écrans de définition d'options telles que PPPoE, le serveur proxy et l'adresse IP peuvent s'afficher au cours de cette procédure. Si c'est le cas, reportez-vous aux instructions fournies par votre fournisseur de services Internet pour définir les éléments requis.

Si les paramètres réseau sont déjà définis, le système PS3™ se connecte automatiquement à Internet, une fois le système mis sous tension. La connexion reste active aussi longtemps que le système est allumé.

### Utilisation du navigateur Internet

#### 1 Sélectionnez (Navigateur Internet) sous (Réseau) dans le menu d'accueil, puis appuyez sur la touche .

Le navigateur Internet s'ouvre. Une icône Occupé s'affiche pendant le chargement de la page.





— Icône Occupé

### Opérations de base du navigateur Internet

<b>Touches de navigation</b>	Déplacer le pointeur vers un lien.
<b>Joystick droit</b>	Faire défiler dans le sens souhaité.
<b>Touche L1</b>	Revenir à la page précédente.
<b>Touche START</b>	Saisir une adresse.
<b>Touche </b>	Afficher/masquer le menu.

### Affichage du Mode d'emploi





Vous pouvez utiliser le navigateur Internet pour afficher le Mode d'emploi en ligne du système PS3™. Sélectionnez  (Mode d'emploi en ligne) sous  (Réseau) dans le menu d'accueil, puis appuyez sur la touche .

#### Mode d'emploi du système PLAYSTATION®3

accessible sur : [eu.playstation.com/manuals](http://eu.playstation.com/manuals)

Vous pouvez également le consulter à l'aide du navigateur Web de votre PC.

### Compte PLAYSTATION®Network

En créant un compte PLAYSTATION®Network, vous pouvez utiliser le chat sous  (Amis) ou télécharger des jeux ou des vidéos à partir de  (PLAYSTATION®Store). Rendez-vous à  (PLAYSTATION®Network), choisissez  (S'inscrire à PLAYSTATION®Network), puis appuyez sur la touche . L'écran de création du compte sera affiché.



#### Conseils

- Il faut une connexion Internet pour créer le compte.
- Le contenu du service PLAYSTATION®Network peut varier selon la région.

## Mises à jour du système PS3™

En mettant à jour le logiciel du système PS3™, vous pouvez ajouter des fonctionnalités et/ou des correctifs de sécurité. Mettez fréquemment à jour votre système afin d'utiliser la dernière version du logiciel du système. Pour obtenir les dernières informations sur les mises à jour, visitez le site Web <http://eu.playstation.com/ps3>

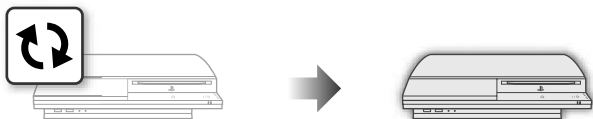



Utilisez les données de mise à jour pour écraser le logiciel existant du système.

Le logiciel du système est mis à jour.

### Notices

- Pendant une mise à jour, ne mettez pas le système hors tension et ne retirez pas le support. Si une mise à jour est annulée avant d'être terminée, le logiciel système risque d'être endommagé et peut exiger la réparation ou l'échange du système.
- Pendant une mise à jour, la touche d'alimentation située à l'avant du système et la touche PS de la manette sont inactives.
- Selon le contenu, il se peut que vous ne puissiez pas procéder à la lecture sans effectuer auparavant la mise à jour du logiciel du système.
- Une fois le logiciel du système mis à jour, vous ne pouvez pas revenir à une version antérieure.

### Vérification de la version du logiciel du système



Vous pouvez vérifier les informations sur la version du système en sélectionnant  (Paramètres) →  (Paramètres système) → "Informations système". La version actuelle s'affiche dans le champ "Logiciel système".

### Méthodes de mise à jour

Vous pouvez procéder à une mise à jour d'une des manières décrites ci-dessous.



#### Mise à jour réseau

Vous pouvez effectuer la mise à jour en téléchargeant les données de mise à jour à partir d'Internet. La dernière mise à jour est automatiquement téléchargée.

Sélectionnez  (Paramètres) →  (Mise à jour système) → "Mise à jour par Internet".

#### Mise à jour à l'aide d'un support de stockage

Vous pouvez effectuer la mise à jour en utilisant les données de mise à jour enregistrées sur un lecteur flash USB ou autre support.

Sélectionnez  (Paramètres) →  (Mise à jour système) → "Mise à jour par support de stockage".

#### Mise à jour à partir d'un disque

Des données de mise à jour peuvent aussi être contenues sur certains disques de jeu ou sur d'autres types de disques. Lorsque vous lisez un disque contenant des données de mise à jour, un écran d'aide vous sert de guide.



#### Conseil

Si vous ne pouvez pas procéder à une mise à jour par l'une des méthodes décrites ci-dessus, appelez le Service clientèle local (dont les coordonnées figurent dans les manuels des logiciels PLAYSTATION®3).

## Définition du niveau de contrôle parental

Le système PS3™ possède une fonction de contrôle parental. Celle-ci vous permet de définir un mot de passe et de limiter la lecture des contenus concernés par un niveau de contrôle parental (jeux, vidéos et autres contenus). En définissant le niveau de contrôle parental sur le système, vous pouvez empêcher vos enfants de lire du contenu qui ne leur est pas destiné.

### Modification des paramètres de sécurité

Vous pouvez définir un niveau de contrôle parental pour les jeux, les disques Blu-ray Disc ou tout autre contenu sous  (Paramètres) ➔  (Paramètres sécurité).

Un mot de passe est nécessaire pour modifier les paramètres de contrôle parental. Vous pouvez définir un mot de passe sous  (Paramètres sécurité) ➔ "Changer le mot de passe".

Le mot de passe par défaut est "0000".

### Niveaux de contrôle parental pour les jeux

Vous pouvez définir le niveau de contrôle parental pour les jeux sous  (Paramètres sécurité) ➔ "Contrôle parental". Sélectionnez "Non" ou un des 11 niveaux.

<b>Non</b>	Lit n'importe quel contenu quel que soit le niveau de contrôle parental.
<b>11-1</b>	Sélectionne le niveau de contrôle parental correspondant au numéro choisi. Veuillez noter que plus le numéro est petit, plus la restriction est stricte.

La combinaison des niveaux de contrôle parental du système PS3™ et du contenu détermine si le contenu peut être lu.

Exemple : Si le niveau de contrôle parental du système est réglé sur "7", le contenu dont le niveau est compris entre "1" et "7" peut être affiché sur le système.

Pour plus d'informations sur les niveaux de contrôle parental et les groupes d'âge correspondants, consultez le site [eu.playstation.com](http://eu.playstation.com) ou reportez-vous au manuel du logiciel.

### Autres paramètres de sécurité

Vous pouvez définir des restrictions de contrôle parental sur un contenu autre que les jeux sous  (Paramètres sécurité), comme décrit ci-dessous.

<b>Contrôle parental BD</b>	Lors de la lecture d'un BD avec paramètres de contrôle parental, limitez la lecture en fonction de l'âge défini. Plus le numéro est petit, plus la restriction est stricte.
<b>Contrôle parental DVD</b>	Lors de la lecture d'un DVD avec paramètres de contrôle parental, limitez la lecture en fonction du niveau défini. Sélectionnez "Non" ou un des huit niveaux. Plus le numéro est petit, plus la restriction est stricte.
<b>Contrôle de démarrage du navigateur Internet</b>	Limitez la capacité à démarrer le navigateur Internet à l'aide d'un mot de passe.

### Conseil

Les options du menu Paramètre sécurité peuvent varier en fonction de la version du logiciel système utilisée. Pour obtenir les dernières informations, reportez-vous au Mode d'emploi en ligne (►► page 29).

# 11 Clavier

## Utilisation du clavier virtuel

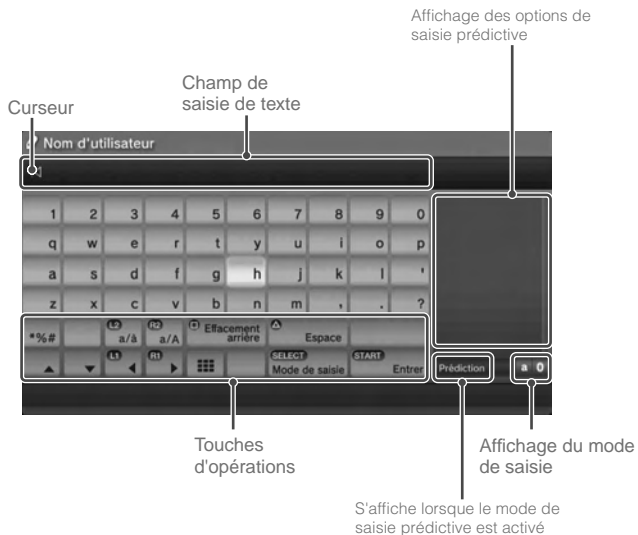

### Liste des touches



Les touches qui s'affichent varient selon le mode de saisie et d'autres conditions.

Touches	Explication
Saut de ligne	Insère un saut de ligne
▲ ▼ ⬅️ ⬆️ ⬇️ ⬇️ ⬆️ ➡️	Déplace le curseur
⏪ Effacement arrière	Supprime le caractère situé à gauche du curseur
▲ Espace	Insère un espace
SELECT Mode de saisie	Fait basculer le mode de saisie
START Entrer	Confirme les caractères saisis et ferme le clavier
⌨️	Bascule vers le clavier compact
*%# / #/Ⓜ️	Pour insérer un symbole ou une émoticône
L2 a/â R2 a/A	Permute le type de caractères à saisir

## Saisie de caractères

Le mode de saisie prédictive vous permet de saisir les premières lettres du mot et d'afficher ainsi la liste des mots les plus courants commençant par ces lettres. Vous pouvez ensuite choisir le mot voulu à l'aide des touches de navigation. Lorsque vous avez terminé de saisir du texte, sélectionnez la touche "Entrer" pour quitter le clavier.

### Conseils

- Les langues que vous pouvez utiliser pour la saisie de texte sont les langues système prises en charge. Vous pouvez définir la langue système en accédant à  (Paramètres) ➔  (Paramètres système) ➔ "Langue système".  
Exemple : Si "Langue système" a la valeur "Français", vous pouvez saisir du texte en français.
- Les émoticônes peuvent être saisies uniquement lors de la création d'un message sous  (Amis).

## Utilisation d'un clavier externe

Vous pouvez saisir des caractères à l'aide d'un clavier USB ou d'un clavier compatible Bluetooth® disponibles dans le commerce. Pendant l'affichage de l'écran de saisie de texte, si vous appuyez sur une touche quelconque du clavier connecté, l'écran de saisie de texte vous permet d'utiliser le clavier.

### Conseil

Le mode de saisie prédictive n'est pas disponible lors de l'utilisation d'un clavier externe.

FR

DE

IT

NL

SONY®



FR

DE

IT

NL

# PLAYSTATION® 3

**Sécurité et support technique**  
**Sicherheit und Support**  
**Sicurezza e assistenza tecnica**  
**Veiligheid en ondersteuning**

CECHH04

Avant d'utiliser ce produit, lisez attentivement toute la documentation sur les produits et conservez-la pour pouvoir la consulter ultérieurement.  
Bevor Sie dieses Produkt verwenden, lesen Sie die Dokumentation zum Produkt bitte genau durch und bewahren Sie sie zum späteren Nachschlagen gut auf.  
Prima di utilizzare questo prodotto, leggere attentamente la documentazione fornita e conservarla per un futuro riferimento.  
Voordat u dit toestel in gebruik neemt, moet u de meegeleverde documentatie aandachtig lezen en bewaren zodat u ze later nog kunt raadplegen.

3-285-686-21(1)

## Table des matières

AVERTISSEMENT .....	2
A propos de la documentation du système PS3™ .....	4

---

### ■ Avant d'utiliser l'appareil

Précautions .....	5
-------------------	---

---

### ■ Guide de dépannage

Avant de porter l'appareil en réparation .....	10
GARANTIE .....	14

---

### ■ Informations supplémentaires

Retirer/remplacer le disque dur .....	16
Réinstallation du logiciel système .....	18
Soyez prudent lors de la mise au rebut du système PS3™ .....	20
Batterie de la manette sans fil .....	20
Spécifications .....	21

Les informations relatives aux fonctionnalités du système publiées dans le présent document peuvent être différentes de celles de votre système PS3™, selon la version du logiciel du système utilisée.

## A propos de la documentation du système PS3™

La documentation du système PS3™ comprend :

### Sécurité et support technique (le présent document)

Le présent document renferme des informations de sécurité relatives notamment à l'utilisation, au dépannage et aux spécifications du système PS3™.

### Aide-mémoire

Ce document contient des informations relatives à l'installation du système PS3™, à sa préparation avant son utilisation et aux principes de fonctionnement du matériel.

### Mode d'emploi (accessible sur : [eu.playstation.com/manuals](http://eu.playstation.com/manuals))

Ce document en ligne est accessible par l'intermédiaire d'Internet et contient des informations détaillées sur l'utilisation du logiciel du système PS3™.

# Précautions

## Sécurité

Ce produit a été conçu dans le souci d'offrir les meilleures garanties de sécurité possibles. Cependant, tout dispositif électrique utilisé de façon incorrecte risque de provoquer incendie, électrocution ou blessures. Pour un fonctionnement en toute sécurité, veillez à respecter les points suivants :

- Observez tous les avertissements, précautions et instructions.
- Inspectez régulièrement le cordon d'alimentation pour détecter tout dégât ou toute accumulation de poussière autour de la fiche d'alimentation ou de la prise électrique.
- Si l'appareil fonctionne de manière anormale, s'il émet des sons ou des odeurs anormales, ou encore s'il est tellement brûlant que vous ne pouvez plus le toucher, arrêtez immédiatement de l'utiliser, débranchez son cordon d'alimentation de la prise électrique et déconnectez les autres câbles éventuels.
- Appelez la ligne d'aide du service clientèle PlayStation® dont vous trouverez les coordonnées dans chaque manuel de logiciel pour PlayStation®, PlayStation®2 et PLAYSTATION®3.

## Utilisation et manipulation

- Utilisez l'appareil dans une pièce bien éclairée et éloignez-vous suffisamment de l'écran.
- Évitez toute utilisation prolongée du système PS3™ et de la manette sans fil.
- Arrêtez immédiatement d'utiliser le système si vous commencez à vous sentir fatigué ou si vous éprouvez une sensation désagréable ou une douleur dans les mains ou bras pendant que vous utilisez la manette sans fil. Si les symptômes persistent, consultez un médecin.
- Si vous rencontrez l'un des problèmes de santé suivants, arrêtez immédiatement d'utiliser le système. Si les symptômes persistent, consultez un médecin.
  - Vertiges, nausées, fatigue ou symptômes similaires au mal des transports

- Sensation désagréable ou douleur dans une partie de votre corps, telle que les yeux, les mains ou les bras
- Maintenez le système et les accessoires, y compris les attaches de câbles et autres liens, hors de portée des jeunes enfants.
- Ne connectez pas de câbles autres qu'un câble USB lorsque le système est allumé (indicateur d'alimentation fixe au vert).
- Ne touchez ni le système, ni les câbles, ni les accessoires connectés pendant un orage.
- N'utilisez pas le système ou les accessoires à proximité d'une source d'eau.
- Ne laissez pas de liquide, de petites particules ou tout autre objet étranger s'introduire dans le système ou les accessoires.
- Ne touchez pas les connecteurs du système ou des accessoires.
- N'exposez pas le système à la poussière, à la fumée ou à la vapeur. Par ailleurs, ne placez pas le système dans une zone soumise à une poussière excessive ou à de la fumée de cigarette. L'accumulation de poussière ou les résidus de fumée de cigarette sur les composants internes (tels que les lentilles) peuvent entraîner un dysfonctionnement du système.
- N'exposez pas le système ou les accessoires à des températures élevées, à une humidité excessive ou aux rayons directs du soleil.
- Ne placez pas le système ou ses accessoires sur des surfaces instables, inclinées ou soumises à des vibrations.
- Le système ne peut être installé que verticalement ou horizontalement. Ne changez pas non plus la position du système lorsqu'il est mis sous tension.
- Soyez prudent lorsque vous portez le système. Si vous ne le saisissez pas fermement, le système risque de tomber et d'entraîner des dégâts ou blessures potentiels.
- Ne déplacez pas le système et ne changez pas sa position si un disque est inséré. Les vibrations risqueraient de rayer le disque ou le système.
- Ne mettez pas le système hors tension lorsque des données sont enregistrées ou chargées à partir du disque dur.
- Ne grimpez pas sur le système et ne posez aucun objet sur celui-ci. Veillez également à ne pas empiler d'autres périphériques par-dessus.
- Ne posez pas le système et les accessoires connectés sur le sol ou à un endroit où des personnes risqueraient de trébucher ou de chuter.
- En cours d'utilisation évitez tout contact corporel prolongé avec le système ou l'air qui s'échappe par ses grilles d'aération. Un contact prolongé dans ces conditions peut entraîner de légères brûlures.

- Lorsque vous connectez le système à un téléviseur à écran plasma ou à projection\*, ne laissez pas une image fixe affichée pendant trop longtemps, car cela peut avoir un effet d'image rémanente sur l'écran.  
\* A l'exception des écrans de type LCD
- Les parents sont invités à surveiller leurs enfants lors des activités en ligne afin de garantir une utilisation sûre et responsable d'Internet.
- Lorsque vous utilisez la fonction détecteur de mouvement de la manette sans fil, soyez attentif aux points suivants. Si la manette heurte une personne ou un objet, cela risque de provoquer un accident, des blessures ou des dégâts.
  - Avant d'utiliser la fonction détecteur de mouvement, assurez-vous qu'il y a suffisamment d'espace autour de vous.
  - Tenez fermement la manette sans fil pour éviter qu'elle ne vous échappe et cause des dégâts ou blesse quelqu'un.
  - Lorsque vous utilisez la manette sans fil avec un câble USB, assurez-vous que le câble ne peut pas heurter quelqu'un ou quelque chose. Ne retirez pas le câble du système PS3™ en cours de jeu.

### Grilles d'aération

Veillez à n'obstruer aucune grille d'aération. Pour assurer une ventilation optimale, respectez les points ci-après :

- Placez le système à 10 cm au moins d'une surface murale.
- Ne le placez pas sur un tapis ou une carpepe à poils longs.
- Ne placez pas le système dans un endroit exigü.
- Ne le couvrez pas d'un tissu.
- Ne laissez pas la poussière s'accumuler sur les grilles d'aération.

### Utilisation du cordon d'alimentation

- Pour garantir une utilisation sûre, vérifiez régulièrement le cordon d'alimentation. S'il est endommagé, arrêtez immédiatement d'utiliser la console et contactez la ligne d'aide du service clientèle PlayStation® appropriée dont vous trouverez les coordonnées dans chaque manuel de logiciel pour PlayStation®, PlayStation®2 et PLAYSTATION®3.
- Utilisez uniquement le cordon d'alimentation fourni. Ne modifiez pas le cordon.
- Ne touchez pas la fiche du cordon d'alimentation avec des mains mouillées.

- Protégez le cordon d'alimentation en le plaçant à l'écart des lieux de passage et en évitant qu'il soit pincé, particulièrement au niveau des fiches, des prises et du point de sortie du système.
- Ne déposez pas d'objets lourds sur le cordon.
- Ne placez pas le cordon d'alimentation à proximité d'un appareil de chauffage et n'exposez pas le cordon à la chaleur.
- Ne laissez pas la poussière ou les matières étrangères s'accumuler autour du connecteur AC IN. Avant de connecter ou de brancher le cordon d'alimentation, vérifiez si des matières étrangères ou de la poussière ne se sont pas accumulées à l'intérieur ou sur la surface de la fiche d'alimentation, de la prise électrique ou de la prise AC IN à l'arrière du système. Si la fiche ou le connecteur est sale, essuyez-le avec un chiffon sec avant de le connecter.
- Débranchez le cordon d'alimentation de la prise électrique avant de nettoyer ou de déplacer le système, ou encore si vous n'avez pas l'intention de l'utiliser pendant une période prolongée. Quand vous déconnectez la fiche d'alimentation de la prise électrique, tirez-la en saisissant la fiche. Ne tirez jamais sur le cordon proprement dit et surtout pas de biais.
- Ne branchez pas le cordon d'alimentation sur un transformateur de tension ou un convertisseur. Le branchement du cordon d'alimentation sur un transformateur de tension pour les voyages à l'étranger ou sur un convertisseur destiné à une utilisation dans une voiture peut entraîner la production de chaleur dans le système et provoquer des brûlures ou un dysfonctionnement.

### Ne désassemblez ou ne modifiez jamais le système ou les accessoires

Utilisez le système PS3™ et les accessoires conformément aux instructions de la documentation du produit. Aucune autorisation pour l'analyse ou la modification du système ou des accessoires, ou pour l'analyse et l'utilisation de ses circuits internes n'est fournie. Toute modification non autorisée du système en annule la garantie. Il n'existe aucun composant réparable par l'utilisateur à l'intérieur du système PS3™ (le disque dur fourni se retire, mais ne peut pas être désassemblé ou modifié). En outre, il existe un risque d'exposition à des radiations laser ainsi qu'à des chocs électriques.

## Réseau

- La connexion à un réseau requiert une connexion Internet large bande.
- L'utilisateur est responsable des frais des services Internet. Pour plus de détails, reportez-vous aux informations fournies dans votre contrat de service ou contactez votre fournisseur de services Internet.
- Utilisez uniquement un câble Ethernet compatible avec les réseaux 10BASE-T, 100BASE-TX ou 1000BASE-T. N'utilisez pas de cordon destiné à une ligne téléphonique résidentielle standard ou de câbles de types autres que ceux mentionnés ici. L'utilisation d'un type de cordon ou de câble incorrect peut entraîner la circulation d'une quantité de courant électrique excédentaire dans le connecteur LAN, ce qui est susceptible d'entraîner une accumulation de chaleur, un incendie ou un dysfonctionnement.

## Fonction de réseau sans fil

- La plage d'ondes radio de 2,4 GHz utilisée par la fonction de réseau sans fil de ce produit est une plage partagée par différents périphériques. Ce produit est conçu pour minimiser l'effet des autres périphériques qui utilisent la même plage. Cependant, dans certains cas, des interférences provenant d'autres périphériques peuvent réduire la vitesse de connexion, raccourcir la plage du signal ou provoquer une interruption inattendue de la connexion.
- Lorsque vous utilisez la fonction Scan du système PS3™ pour sélectionner un point d'accès du LAN sans fil, des points d'accès destinés à une utilisation privée peuvent s'afficher. Établissez la connexion uniquement à un point d'accès que vous êtes autorisé à utiliser ou à un point d'accès disponible via un LAN sans fil ou un service de point d'accès (hotspot) public.

## Condensation

Si vous transportez le système ou un disque directement d'un endroit froid à un endroit chaud, de l'humidité risque de se condenser sur l'objectif situé à l'intérieur du système ou sur le disque. Le cas échéant, le système risque de ne pas fonctionner correctement. Dans ce cas, retirez le disque, puis mettez le système hors tension et débranchez-le. Ne le réintroduisez pas tant que l'humidité ne s'est pas évaporée (plusieurs heures peuvent être nécessaires). Si le système ne fonctionne toujours pas correctement, contactez la ligne d'aide du service clientèle PlayStation® appropriée dont vous trouverez les coordonnées dans chaque manuel de logiciel pour PlayStation®, PlayStation®2 et PLAYSTATION®3.

## Nettoyage

Pour des raisons de sécurité, avant de nettoyer le système ou les accessoires connectés, débranchez le cordon d'alimentation de la prise électrique.

## Surfaces extérieures (couvercle en plastique du système et de la manette sans fil)

Conformez-vous aux instructions ci-dessous pour éviter toute détérioration ou décoloration de l'extérieur du produit.

- Essuyez à l'aide d'un chiffon doux et sec.
- N'appliquez pas d'insecticide ou toute autre substance volatile.
- Ne placez pas de matériaux en caoutchouc ou en vinyle sur l'extérieur du produit pendant une période prolongée.
- N'utilisez pas de solvants ou d'autres produits chimiques. N'essayez pas avec un chiffon de nettoyage traité chimiquement.

## Grilles d'aération

Si de la poussière s'est accumulée dans les grilles d'aération du système, éliminez-la avec un aspirateur à basse puissance.



## Connecteurs

N'utilisez pas le système si ses connecteurs ou le cordon d'alimentation ne sont pas propres. Si vous utilisez ces éléments alors qu'ils sont sales, le flux de courant électrique risque d'être entravé. Éliminez la saleté avec un chiffon sec.

## Copias de seguridad de los datos

Pour limiter les risques de perte ou de corruption de données stockées sur le disque dur, il est conseillé d'effectuer des sauvegardes le plus régulièrement possible. Si, pour une quelconque raison, une perte ou une altération du logiciel ou encore de données se produit, ou si le disque dur doit être formaté durant une réparation autorisée, il n'est généralement pas possible de les récupérer. Veuillez noter que SCEE ne peut pas être tenu responsable de la perte ou de la corruption de vos données, fichiers ou logiciel.

### Utilisation de l'utilitaire de sauvegarde

Vous pouvez sauvegarder, sur un périphérique de stockage de masse USB, les données stockées sur le disque dur et les restaurer. Sélectionnez "Utilitaire de sauvegarde" sous  (Paramètres) ➔  (Paramètres système) et suivez les instructions affichées pour mener à bien cette opération. Dans certains cas, vous ne pourrez peut-être pas employer l'utilitaire de sauvegarde pour sauvegarder ou restaurer correctement le système. Il est conseillé de créer préalablement une sauvegarde de réserve des données importantes en copiant ou déplaçant celles-ci sur le support de stockage de masse USB.

Pour plus de détails sur l'utilitaire de sauvegarde, reportez-vous au mode d'emploi en ligne.

### Copie/déplacement de fichiers

Les types de fichiers suivants, enregistrés sur le disque dur du système, peuvent être copiés ou déplacés vers un périphérique de stockage de masse USB. Sélectionnez le fichier, appuyez sur le bouton , puis sélectionnez "Copier" ou "Déplacer" dans le menu d'options. Il se peut que vous ne puissiez pas copier ou déplacer des fichiers contenant des données protégées par copyright.

Type de fichier	Destination de sauvegarde
Données de jeux enregistrées ; Fichiers vidéo, audio et image	Stockage de masse USB (lecteur flash USB, etc.)

### Conseil

À l'aide d'un lecteur/enregistreur de carte (connecteur de type USB), vous pouvez sauvegarder des fichiers enregistrés sur le disque dur sur un support de stockage tel que Memory Stick™ ou SD Memory Card.

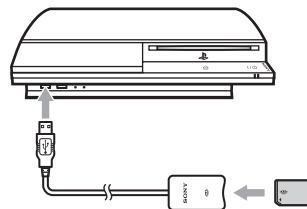

## Disques

### Remarque relative à la compatibilité

Certains supports peuvent posséder des restrictions régionales ou territoriales et ne pas fonctionner avec votre système. Pour plus de détails, reportez-vous à l'emballage du support.

### Manipulation

- Ne touchez pas la surface du disque que vous manipulez, mais tenez-le par les bords.
- Ne collez aucun papier ou autocollant sur le disque et n'écrivez pas sur le disque.
- Les traces de doigt, poussières, saletés et rayures sur le disque peuvent déformer l'image ou réduire la qualité du son. Manipulez toujours les disques avec soin et assurez-vous de leur état de propreté avant utilisation.

### Stockage

- N'exposez pas les disques à des températures élevées, à une humidité excessive ou aux rayons directs du soleil.
- Lorsque vous ne les utilisez pas pendant une période prolongée, rangez-les dans leur boîtier. Empiler des disques sans les ranger dans leur boîtier ou les ranger sur la tranche risque de les déformer.

# Avant de porter l'appareil en réparation

Consultez cette section si vous rencontrez des difficultés lors de l'utilisation du système PS3™. Si un problème persiste, contactez la ligne d'aide du service clientèle PlayStation® dont vous trouverez les coordonnées dans chaque manuel de logiciel pour PlayStation®, PlayStation®2 et PLAYSTATION®3.

## Alimentation

### Le système ne se met pas sous tension.

- ➔ Vérifiez si l'interrupteur d'alimentation principal MAIN POWER à l'arrière du système est activé.
- ➔ Vérifiez si le cordon d'alimentation est correctement inséré dans le système et la prise électrique.

## Image



### Il n'y a pas d'image sur le téléviseur.

- ➔ Réglez la sortie vidéo du téléviseur pour qu'elle corresponde au connecteur d'entrée utilisé pour le raccordement au système PS3™.
- ➔ Vérifiez si le câble est correctement inséré. Essayez de débrancher le câble du système PS3™ ou du téléviseur, et de le rebrancher.
- ➔ Il se peut que le problème provienne du câble AV utilisé. Essayez d'utiliser un autre câble compatible avec le système PS3™.
- ➔ Si les paramètres de sortie vidéo système ne correspondent pas à ceux du câble ou du téléviseur utilisé, il est possible que l'image ne s'affiche pas. Si l'écran se vide, mettez le système hors tension. Ensuite, lorsque le système et le téléviseur sont les seuls à être raccordés, appuyez sur la touche d'alimentation du système pendant plus de 5 secondes pour le remettre sous tension. Les paramètres de sortie vidéo sont automatiquement réinitialisés à la résolution standard.

- ➔ Si la résolution du contenu vidéo n'est pas prise en charge par le téléviseur utilisé, il se peut que l'écran devienne blanc en mettant la vidéo en marche. Si ceci se produit, allez à l'écran pour choisir la résolution dans les réglages de sortie vidéo du système, puis sélectionnez toutes les résolutions prises en charge par le téléviseur.

---

### Le Blu-ray Disc (BD) ou le DVD est illisible, ou l'image est déformée.



- ➔ Lorsque vous affichez le contenu d'un DVD ou des logiciels au format PLAYSTATION®3 en résolution SD, seuls les disques enregistrés selon la norme PAL peuvent être lus.
- ➔ Si le système est connecté à un magnétoscope ou à un combiné téléviseur/magnétoscope, le codage de protection contre la copie de certains BD et DVD peut engendrer une distorsion de l'image, ou encore un assombrissement ou un éclaircissement de celle-ci. Dans ce cas, connectez directement le système au téléviseur.
- ➔ Si le BD ou le DVD ne correspond pas au code de région spécifié dans le système, il est illisible.
- ➔ Certains DVD sont prédéfinis avec des restrictions de contrôle parental. Entrez le mot de passe qui a été défini sous  (Paramètres de sécurité) pour augmenter momentanément le niveau de restriction lié à l'âge de l'utilisateur.
- ➔ Certains BD sont prédéfinis avec des restrictions de contrôle parental. Entrez le mot de passe qui a été défini sous  (Paramètres de sécurité) pour modifier le niveau de contrôle parental.
- ➔ Le BD a peut-être été verrouillé. Entrez le mot de passe spécifié lors de la création du disque.
- ➔ Voir aussi les avis sous "Disques compatibles" (➔ page 22).

---

### Certains BD ne peuvent être lus.

- ➔ Pour lire les logiciels vidéo BD disponibles dans le commerce, il est parfois nécessaire de renouveler la clé de chiffrement de l'AACS (Advanced Access Control System). Il faut mettre à jour le logiciel système pour renouveler la clé de chiffrement.

### La taille de l'image vidéo ne correspond pas à celle de l'écran du téléviseur.



- ➔ Vérifiez si les paramètres système sous  (Paramètres) ➔  (Paramètres affichage) ➔ "Paramètres de sortie vidéo" sont corrects.
- ➔ Vérifiez si les paramètres du téléviseur connecté sont corrects. Pour plus de détails, reportez-vous aux instructions qui accompagnent votre téléviseur.
- ➔ Avec certains contenus vidéo, la taille de l'écran ne peut pas être modifiée.

### La couleur de l'écran ne semble pas exacte.

- ➔ Si la couleur d'arrière-plan est réglée sur le paramètre par défaut, elle changera automatiquement au fil du temps.

## Audio

### Aucun son n'est émis.

- ➔ Vérifiez si la fonction de désactivation du son du téléviseur ou des haut-parleurs est désactivée. Vérifiez également si le volume est réglé sur le niveau adéquat.
- ➔ Si un appareil audio est connecté, vérifiez les paramètres du périphérique. Pour plus de détails, reportez-vous aux instructions qui accompagnent l'appareil audio.
- ➔ Il se peut que le problème provienne du câble AV utilisé. Essayez d'utiliser un autre câble compatible avec le système PS3™.
- ➔ Certains logiciels ne prennent pas en charge la sortie audio numérique.
- ➔ Si les paramètres de sortie audio numérique du système ne correspondent pas au câble AV ou périphérique utilisé, il se peut que le système ne reproduise aucun son. Vérifiez si les paramètres système sous  (Paramètres) ➔  (Paramètres son) ➔ "Paramètres de sortie audio" sont corrects.
- ➔ Certains contenus prenant en charge les formats Dolby Digital, DTS et d'autres formats peuvent ne pas reproduire le son à partir de tous les canaux.

### Impossible de lire les fichiers musicaux.

- ➔ Les pistes possédant une limite de temps ou un nombre limité de lectures ne peuvent pas être lues.

- ➔ Les méthodes de lecture peuvent être limitées pour certains fichiers musicaux distribués via Internet. Dans ce cas, il est possible que les données ne puissent pas être lues sur le système PS3™.

## Vidéo

### Même après avoir sélectionné un élément dans le panneau de commandes, l'opération souhaitée ne peut pas s'effectuer.

- ➔ Les conditions de lecture peuvent être déterminées préalablement par l'éditeur du logiciel. Dans ce cas, certaines options peuvent ne pas être disponibles, même si vous suivez les instructions de la documentation du produit.

## Réseau

### La connexion au réseau ne peut pas être établie.

- ➔ Vérifiez si le câble Ethernet est correctement connecté.
- ➔ Vérifiez si les paramètres réseau sont corrects. Pour définir les paramètres réseau adéquats, reportez-vous aux instructions de votre fournisseur de services Internet ou au manuel du logiciel.

### La page Web ne s'affiche pas correctement.

- ➔ Selon le navigateur, certaines pages Web peuvent ne pas s'afficher correctement.

## Disques et périphériques USB

### Le système ne reconnaît pas le disque.

- ➔ Enlevez le disque, puis réinsérez-le.
- ➔ Si le disque possède une étiquette, insérez-le en orientant celle-ci vers le haut.
- ➔ Assurez-vous que le disque n'est pas sale ou griffé. S'il est sale, essuyez-le délicatement à l'aide d'un chiffon doux.
- ➔ Voir aussi les avis sous "Disques compatibles" (➔ page 22).

---

### Il est impossible de retirer le disque.

- ➔ Appuyez sur la touche éjection située à l'avant du système pendant 10 secondes ou plus pour forcer l'éjection du disque. Après avoir retiré et avant de réinsérer le disque, éteindre le système, puis rallumer le système pour continuer l'utilisation.

---

### Le système ne reconnaît pas le périphérique USB ou le périphérique USB ne fonctionne pas correctement.

- ➔ Vérifiez que le périphérique est inséré correctement.
- ➔ Assurez-vous que le connecteur USB du périphérique n'est pas sale. Si elle est sale, essuyez-la avec un coton-tige.
- ➔ Le périphérique USB connecté n'est peut-être pas compatible avec le système.
- ➔ Essayez de brancher un autre connecteur USB sur la prise. Il est possible que le périphérique ne soit pas reconnu, en fonction de la combinaison de connecteurs USB.
- ➔ Dans certains cas, il se peut que le système ne reconnaisse pas le dispositif si vous utilisez un concentrateur USB externe et si vous connectez un nombre de dispositifs supérieur au nombre affecté. Essayez de retirer les supports ou périphériques inutilisés.

---

### En branchant un périphérique USB, le message "Un périphérique USB inconnu a été connecté." s'affiche.

- ➔ Il se peut que le dispositif connecté ne soit pas compatible avec le système ou le logiciel.
- ➔ Le périphérique pourrait être compatible uniquement avec le logiciel spécifique. Utilisez un logiciel compatible avec le dispositif.
- ➔ Il pourrait y avoir trop de concentrateurs USB branchés. Essayez d'en retirer un.

## Manette sans fil

---

### La manette sans fil ne fonctionne pas.

- ➔ Lors de l'utilisation de la manette sans fil, si la manette et le système sont trop éloignés, vous ne pouvez pas utiliser le système efficacement.

- ➔ Lors de l'utilisation de la manette sans fil, vous devez l'associer au système et lui attribuer un numéro de manette. Une fois le système sous tension (indicateur d'alimentation à l'avant du système allumé en vert), connectez le système et la manette à l'aide du câble USB, puis appuyez sur la touche PS de la manette.
- ➔ Le numéro de la manette a peut-être été effacé. Appuyez sur la touche PS de la manette pour réaffecter le numéro.
- ➔ Vérifiez le niveau de charge de la batterie de la manette sans fil. Lorsque la manette est utilisée en mode sans fil, elle ne fonctionne pas si la batterie est complètement déchargée. Chargez la batterie en connectant la manette au système à l'aide du câble USB.
- ➔ La manette sans fil fournie avec ce système n'est pas dotée de la fonction de vibration et ne vibre pas, même si vous utilisez un logiciel prenant en charge la fonction de vibration.
- ➔ Réinitialisez la manette sans fil en appuyant sur la touche de réinitialisation à l'arrière de la manette à l'aide d'un objet pointu tel qu'un stylo.



---

### La réaction aux pressions de boutons est lente.

- ➔ Un délai de réaction éventuel sur les ACL ou les affichages PC est normal.

---

### La batterie ne se charge pas ou ne se recharge pas complètement.

- ➔ La batterie ne peut se charger que si le système est sous tension (l'indicateur d'alimentation situé à l'avant du système est allumé en vert fixe).
- ➔ Assurez-vous que le connecteur du câble USB n'est pas sale. S'il est sale, essuyez-le à l'aide d'un chiffon doux.
- ➔ Consultez la section "Batterie de la manette sans fil" (➔ page 20).

---

### La charge de la batterie ne dure pas longtemps.

- ➔ La batterie est peut-être usée. L'autonomie de la batterie diminue au fil du temps, suite à son vieillissement et à son utilisation répétée. Consultez la section "Batterie de la manette sans fil" (➔ page 20).

---

### La manette sans fil se décharge au fil du temps même si elle n'est pas utilisée.

- ➔ La batterie de la manette se décharge lentement, même si la manette n'est pas utilisée. Il est conseillé de charger fréquemment la manette.

---

## Autres problèmes



---

### Le système est bruyant.

- ➔ Comme la lecture de certains disques est plus rapide, elle peut s'avérer plus bruyante.
- ➔ Lors de l'utilisation du système dans un endroit où l'appareil pourrait surchauffer, tel que dans une armoire A/V fermée, le ventilateur interne fonctionne à grande vitesse pour réduire la température du système, ce qui peut entraîner davantage de bruit.

---

### Vous avez oublié votre code d'accès aux paramètres sécurité.

- ➔ Si vous initialisez le système via la commande  (Paramètres) ➔  (Paramètres système) ➔ "Rétablir les paramètres par défaut", votre code d'accès redevient "0000". Notez toutefois que tous les autres paramètres à l'exception du mot de passe sont également réinitialisés. Les paramètres réinitialisés ne peuvent pas être récupérés.

---

### Le système est chaud.

- ➔ Pendant l'utilisation ou lorsque le système est mis sous tension, il peut devenir chaud. Ce phénomène est tout à fait normal.

---

### L'écran est figé. Le système ne fonctionne pas.

- ➔ Redémarrez le système. Si vous appuyez sur la touche d'alimentation située à l'avant du système pendant au moins 10 secondes, cela entraîne son arrêt forcé. Une fois le système arrêté, remettez-le sous tension.

---

### L'indicateur d'alimentation à l'avant du système clignote alternativement en rouge et en vert.

- ➔ L'intérieur du système est en surchauffe. Vérifiez si le système est utilisé dans un endroit chaud ou si les grilles d'aération sont bloquées. Si vous continuez à utiliser le système dans les conditions indiquées ci-dessus, il s'arrêtera de fonctionner. Eteindre le système et le laisser refroidir pendant un moment. Une fois le système refroidi, rallumez-le.

---

### L'indicateur d'alimentation à l'avant du système clignote en rouge et le système ne fonctionne plus.

- ➔ Il se peut que la température à l'intérieur du système soit trop élevée. Assurez-vous que le système n'est pas utilisé dans un endroit trop chaud et vérifiez si les grilles d'aération ne sont pas entravées. Appuyez sur la touche d'alimentation située à l'avant du système pour arrêter le clignotement, puis laissez le système hors tension jusqu'à ce qu'il refroidisse. Une fois le système refroidi, remettez-le sous tension.

---

### Le système ne reconnaît pas le contenu.

- ➔ Certains types de contenu, non pris en charge par le système, ne sont pas reconnus. Il est possible que le format du contenu ne soit pas pris en charge par le système. Certains types de contenu, non pris en charge par le système, ne seront pas reconnus. Pour plus d'informations sur les formats pris en charge, reportez-vous au Mode d'emploi en ligne.

## GARANTIE

### GARANTIE

Nous vous remercions d'avoir acheté ce produit et espérons que vous apprécierez son utilisation.

Le terme "Produit" désigne le système de loisir interactif PLAYSTATION®3 ("le système PS3™") ainsi que tout périphérique PLAYSTATION®3 officiel fourni avec le système PS3™. Le logiciel système préinstallé dans le système PS3™ ou fourni ultérieurement via des mises à jour ou améliorations vous est concédé sous licence, ne peut être vendu et est destiné à être utilisé exclusivement avec le système PS3™. Vous pouvez consulter le contrat de licence du logiciel système à l'adresse <http://www.scei.co.jp/ps3-eula>.

Cette Garantie ne couvre pas vos données, tout logiciel ou jeu PlayStation® distincts, qu'ils soient ou non emballés ou fournis avec le Produit, ou encore tout accessoire ou périphérique PlayStation® non fabriqué par ou pour la société SCEE.

Cette Garantie vous est accordée à vous, en tant que premier utilisateur du Produit. Elle est personnelle et ne peut être utilisée par personne d'autre.

Sony Computer Entertainment Europe Ltd ("SCEE") garantit que ce Produit est exempt de tout défaut matériel et de fabrication entraînant une défaillance du Produit lors d'une utilisation normale conformément aux termes définis ci-dessous et permettra, pendant une période de 1 (un) an après la date d'achat d'origine, la réparation ou (selon la décision de SCEE) le remplacement gratuit de tout composant de ce Produit, s'il est défectueux en raison d'un problème de matériau ou de fabrication. L'élément sera remplacé par un composant ou appareil neuf ou reconstitué, selon la décision de SCEE, garanti pour le restant de la Période de garantie d'origine.

Cette Garantie s'ajoute à vos droits légaux de consommateur (dans le cadre de la législation en vigueur) et ne les affecte en aucune manière.

Cette Garantie vous est accordée à vous, en tant que premier utilisateur, par Sony Computer Entertainment Europe Ltd basé à l'adresse suivante : 10 Great Marlborough Street, London, W1F 7LP, Royaume-Uni.

### IMPORTANT

1. Pour toute réclamation dans le cadre de cette Garantie, appelez la ligne du service clientèle locale (répertoriée dans les manuels du logiciel PLAYSTATION®3) afin de connaître les instructions relatives au renvoi.
2. Cette Garantie est valide uniquement :
  - i. en Autriche, en Belgique, en France, en Allemagne, en Italie, au Luxembourg, aux Pays-Bas, au Portugal, en Espagne et en Suisse ; et
  - ii. sur présentation de la facture d'achat d'origine ou d'une autre preuve d'achat (indiquant la date de l'achat ainsi que le nom du détaillant) et du produit défectueux pendant la Période de garantie (et à condition que celui-ci n'ait pas été modifié ou détruit depuis la date d'achat d'origine) ; et
  - iii. si le joint de garantie et le numéro de série situés sur le Produit n'ont pas été endommagés, modifiés, détruits ou supprimés.
3. SCEE peut décider de réparer ou de remplacer le Produit ou l'un de ses composants.
4. La réparation ou le remplacement implique l'installation de la version la plus récente du logiciel système du Produit.
5. Lors de l'application de la garantie, la ligne d'aide du service clientèle vous indiquera si vous devez laisser à l'intérieur de votre système PS3™ le disque dur ("HDD") inclus dans le système à l'origine ou si vous devez le retirer avant de renvoyer le système au service garantie.
6. Si le système PS3™ est renvoyé au service garantie avec son disque dur, la réparation ou le remplacement du Produit impliquera le reformatage du disque dur. C'est le service garantie le plus rapide.
7. Si le système PS3™ est renvoyé au service garantie sans disque dur, nous ferons notre possible pour que les éléments réparés ou remplacés aient la même identification que le système PS3™ renvoyé. Cette forme de service garantie prend plus de temps que le service décrit dans le paragraphe précédent. Si pour une raison quelconque, nous ne pouvons retrouver l'identifiant du système original et que vous souhaitez malgré tout utiliser le service garantie, vous devrez reformater votre disque dur avant de pouvoir l'utiliser avec le système PS3™ que l'on vous aura renvoyé.
8. Vous êtes conscient et acceptez que le reformatage du disque dur entraînera la perte des données, fichiers ou logiciels sauvegardés. Pour éviter la perte de vos logiciels, données ou fichiers privés, confidentiels ou que vous souhaitez conserver, vous devez en faire une copie et les supprimer du disque dur avant de renvoyer le Produit au service garantie. L'effacement du mot de passe PLAYSTATION®3Network permet de protéger vos informations.

9. Vous comprenez que cette Garantie ne couvre pas les données stockées et vous acceptez le fait que la société SCEE ne peut être tenue responsable de toute perte ou altération de vos données, fichiers ou logiciels due à la réparation ou au remplacement du Produit dans le cadre de la présente Garantie.
10. Vous devez faire une copie de votre disque dur régulièrement pour prévenir la perte ou l'altération de vos données, même si certains éléments ne peuvent être copiés et doivent être réinstallés par l'utilisateur.
11. Pour éviter l'altération, la perte ou l'effacement des périphériques de stockage de données amovibles ou des composants non PS3™, vous devez les retirer avant de retourner le Produit au service garantie.
12. Vous ne pouvez effectuer aucune réparation dans le cadre de la présente Garantie si le Produit a été endommagé suite à :
  - i. une utilisation commerciale, un accident, l'usure normale, une négligence, un employ abusif ou une utilisation incorrecte (y compris, mais sans limitation, l'utilisation de ce Produit à des fins anormales et/ou sans respecter les instructions relatives à une utilisation et à un entretien corrects, ou encore l'installation ou l'utilisation non conformes aux normes techniques et de sécurité locales) ;
  - ii. une utilisation avec des périphériques non autorisés (y compris, et sans limitation, les dispositifs d'amélioration de jeux, les disques durs, les adaptateurs et les dispositifs d'alimentation en énergie) ;
  - iii. une adaptation, un réglage ou une altération du Produit réalisés pour une quelconque raison, qu'ils soient effectués correctement ou non ;
  - iv. un entretien ou une réparation, ou encore une tentative de réparation réalisés par une personne autre qu'un technicien du centre de services agréé par le SCEE ;
  - v. une utilisation conjointe avec un logiciel non autorisé, une infection due à la présence d'un virus ou encore un incendie, une inondation ou toute autre catastrophe naturelle; ou
  - vi. une utilisation ou un traitement du Produit non conjointe à une utilisation personnelle ou domestique normale, en dehors des caractéristiques du Produit.
13. Vous ne pouvez pas faire appel au service garantie si vous violez les termes du contrat de licence du logiciel système (reportez-vous à l'adresse <http://www.scei.co.jp/ps3-eula>).
14. Dans la mesure autorisée par la loi, cette Garantie est votre seul et unique recours en cas de défaillance de ce Produit. Les autres garanties ou termes et conditions, expresses ou implicites selon la loi ou autre, en rapport avec ce Produit sont exclus, et ni SCEE, ni ses filiales ou fournisseurs, ne peuvent être tenus pour responsables de la perte (de données par exemple) ou des dommages spéciaux, accidentels, indirects ou induits, comme la perte de données, susceptibles de survenir.
15. SCEE ne garantit aucun produit ou service tiers éventuellement proposés en relation avec le Produit.

Si ce Produit doit subir une quelconque réparation non couverte par la présente Garantie, appelez la ligne d'aide du service clientèle locale pour obtenir des conseils. Si votre pays de résidence n'est pas l'un de ceux répertoriés, contactez votre détaillant.

## Retirer/remplacer le disque dur

La section suivante explique comment retirer et remplacer le disque dur.

### ⚠ Attention

- Retirez le disque dur dans un endroit hors de portée des jeunes enfants pour aider à éviter toute déglutition accidentelle de petites pièces telles que les vis.
- L'intérieur de la console est chaud directement après l'usage. Prévoyez suffisamment de temps pour le refroidissement avant de commencer à retirer le disque dur.
- Attention de ne pas vous blesser en retirant ou manipulant le disque dur.
- Assurez-vous de remettre le couvercle de la baie du disque dur avant de mettre le PS3™ en marche. Si le couvercle n'est pas replacé, il pourrait y avoir une accumulation de chaleur à l'intérieur de la console.

### Notices

- Selon le type de réparation effectué, il est possible que le disque dur nécessite d'être reformaté une fois remis en place. Assurez-vous de sauvegarder vos données importantes au préalable.
- Pour vous aider à protéger vos informations personnelles et empêcher leur utilisation frauduleuse par des tiers, n'oubliez pas d'effacer les mots de passe de tous les comptes PLAYSTATION®Network et de retirer le disque dur avant de confier votre système PS3™ pour réparation.
- Pour fixer ou retirer les vis, utilisez un tournevis cruciforme de taille appropriée. Si la taille ne convient pas, vous risquez d'endommager la rainure de la tête de la vis.

## Retirer le disque dur

### ⚠ Attention

Pour des raisons de sécurité, assurez-vous de mettre le système hors tension et de le débrancher avant de tenter de retirer le disque dur.

### 1 Appuyez sur la touche d'alimentation à l'avant du système pendant au moins deux secondes.

Le voyant deviendra rouge et le système passera en mode de veille.

### 2 Mettez le système hors tension à l'aide de l'interrupteur d'alimentation principal MAIN POWER à l'arrière du système.

### 3 Débranchez le cordon d'alimentation suivi de tous les autres câbles du système.

Pour des raisons de sécurité, retirez la fiche du cordon d'alimentation de la prise électrique, puis retirez tous les autres câbles.

### 4 Retirez le couvercle de la baie du disque dur du côté gauche du système.

Utilisez l'espace sur le bord gauche du couvercle de la baie du disque dur pour le sortir du système.

Si le couvercle est difficile à retirer, insérez délicatement un petit tournevis dans l'espace et sortez le couvercle. Attention de ne pas endommager le système ou le couvercle en utilisant le tournevis.

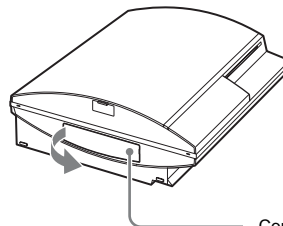

Couvercle de la baie du disque dur

## 5 Retirez le disque dur du système

- ① Retirer la vis bleue avec un tournevis cruciforme du bon diamètre.
- ② Tirez la poignée vers l'avant.

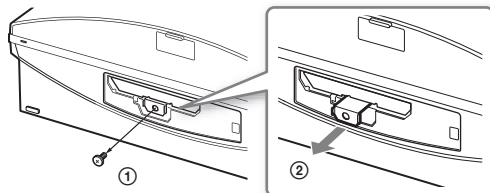

Tirez tout en faisant glisser la poignée vers la gauche. Afin d'éviter toute blessure, soyez prudent durant l'opération.

## 6 Retirez le disque dur du système

Tirez sur la poignée pour sortir le disque dur du système.

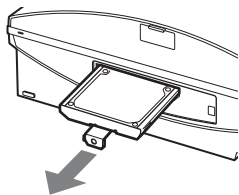

## Notices

Le disque dur est une pièce sensible d'équipement et doit être manipulé avec soin en tous temps. Afin d'éviter des pertes ou des corruptions de données ou de logiciel ou éviter d'endommager le HDD, suivez les précautions indiquées plus bas:

- Ne faites pas tomber le système ou le disque dur ou ne le soumettez pas à des chocs ou des vibrations.
- Ne laissez pas de liquide ou de petites particules entrer dans le système ou le disque dur.
- Ne touchez pas les connecteurs ou n'insérez pas d'objets étrangers dans les connecteurs.
- Ne placez pas le système ou le disque dur près de champs magnétiques tels que ceux produits par des aimants ou des haut-parleurs. Ne placez pas non plus de périphériques qui pourraient être sensibles aux forces magnétiques (comme une montre bracelet ou une carte magnétique) près du disque dur.
- Ne placez pas d'objets lourds sur le disque dur.
- En manipulant le disque dur tenez-le seulement par les bords ou le cadre de métal.
- Le disque dur est sensible à l'électricité statique. Assurez-vous d'utiliser les méthodes de manipulation appropriées en installant le disque dur.
- Rangez dans un endroit sec et frais.

## Remplacer le disque dur

### ⚠ Attention

Pour des raisons de sécurité, assurez-vous de mettre le système hors tension et de le débrancher avant de tenter de remplacer le disque dur.

En remplaçant le disque dur, suivez la procédure plus bas pour retirer le cadre de métal.

## 1 Retirez les vis à l'aide d'un tournevis cruciforme (4 endroits).

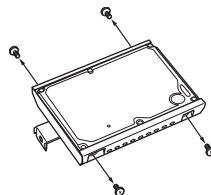

## 2 Retirez le disque dur du cadre de métal.

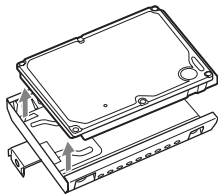

## 3 Placez le disque dur de rechange sur le cadre de métal du disque dur du système PS3™, puis installez avec les vis (4 endroits).

Ne resserrez pas trop les vis.

## 4 Installez le disque dur dans le système.

Insérez entièrement le disque dur dans la baie du disque dur. Fixez la vis bleue pour verrouiller le disque dur en place. Reportez-vous aux instructions dans "Retirer le disque dur" (→ page 16) et suivez-les dans le sens inverse de l'installation.

## 5 Remplacez le couvercle de la baie du disque dur.

## 6 Réinstallez le logiciel système.

Suivant le remplacement du disque dur, le logiciel système doit être réinstallé (→ page 17).

### Disques durs de rechange

Vous pouvez utiliser les disques durs des types suivants avec le système PS3™:

Taille	2,5 pouces (type interne) <sup>*1</sup>
Format d'interface	Série ATA <sup>*2</sup>

\*1 Ceci ne garantit pas l'opération sur tous les modèles.

\*2 L'ATA parallèle n'est pas pris en charge.

#### Conseil

Si vous perdez le couvercle de la baie du disque dur, des vis ou des éléments métalliques, appelez le Service clientèle local (dont les coordonnées figurent dans les manuels des logiciels PLAYSTATION®3).

## Réinstallation du logiciel système

Si le logiciel système ne démarre pas au démarrage du système (suivant par exemple un remplacement du disque dur), un écran tel que celui illustré ci-dessous s'affiche sur le système. Dans ce cas, vous devez réinstaller le logiciel système à l'aide des données de mise à jour téléchargées.

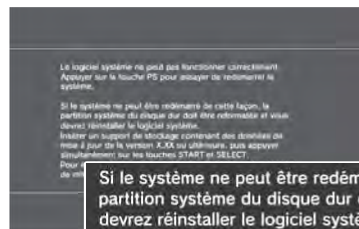

Si le système ne peut être redémarré de cette façon, la partition système du disque dur doit être reformattée et vous devrez réinstaller le logiciel système. Insérer un support de stockage contenant des données de mise à jour de la version X.XX ou ultérieure, puis appuyer simultanément sur les touches START et SELECT.

### Étape 1 : Téléchargez les données de mise à jour du logiciel système

Par l'intermédiaire d'un PC avec accès Internet, téléchargez les données de mise à jour du logiciel système à partir du site Web ci-dessus.

<http://eu.playstation.com/ps3>

#### Conseils

- Utilisez la version la plus récente des données de mise à jour. Vous ne pouvez pas réinstaller le logiciel système avec une version qui est antérieure à celle qui était précédemment utilisée. Si les données de mise à jour pertinentes ne sont pas disponibles sur la page Web, appelez le Service clientèle local (dont les coordonnées figurent dans les manuels des logiciels PLAYSTATION®3).

- Si vous possédez un disque de jeu ou autre qui contient des données de mise à jour, vous pouvez éventuellement l'utiliser pour réinstaller le logiciel système. Si vous installez le disque dans le système PS3™ et que vous suivez les instructions à l'écran, vous pourrez vérifier si les données de mise à jour peuvent être utilisées.
- Si vous n'avez pas accès à l'Internet à partir d'un PC, appelez le Service clientèle local (dont les coordonnées figurent dans les manuels des logiciels PLAYSTATION®3).

## Étape 2 : Enregistrez les données de mise à jour sur un support de stockage

Enregistrez les données de mise à jour téléchargées sur n'importe lequel des types de supports de stockage suivant :

### ■ Un support disque tel qu'un CD-R

CD-R, CD-RW, DVD-R, DVD-RW, DVD+RW et BD-RE sont compatibles.

### ■ Un périphérique de stockage de masse USB

Les lecteurs flash USB sont pris en charge.

### ■ Memory Stick Duo™ et autres supports de stockage de type à carte

Pour l'utilisation de ce type de support, un lecteur/enregistreur de cartes disponibles dans le commerce (à connecteur USB) sera nécessaire.

La quantité d'espace libre nécessaire varie selon la version des données de mise à jour. En règle générale, le support de stockage doit contenir au minimum 120 Mo d'espace libre.

Enregistrez les données de mise à jour selon les instructions ci-dessous.

À l'aide d'un PC, créez un répertoire nommé "PS3" sur le support de stockage. À l'intérieur de ce répertoire, créez un sous-répertoire nommé "UPDATE". Enregistrez les données de mise à jour dans ce sous-répertoire.

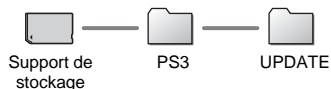

## Notice

Assurez-vous d'enregistrer les données de mise à jour comme indiqué ci-dessous. Si les données ne sont pas correctement enregistrées, le système PS3™ ne va pas les reconnaître. Le nom du dossier doit être entièrement en majuscules.

Emplacement : Enregistrez dans le répertoire "PS3" > "UPDATE"

Nom de fichier : Enregistrez le fichier sous le nom "PS3UPDAT.PUP"



## Étape 3 : Installez le logiciel système

### Notices

- Ne mettez pas le système hors tension et ne retirez pas le support de stockage durant l'installation. Si l'installation est annulée avant son achèvement, le logiciel système risque d'être endommagé et il se peut que le système nécessite une réparation ou un échange.
- Pendant l'installation, la touche d'alimentation située à l'avant du système et la touche PS de la manette sans fil sont inactives.

Allumez le système PS3™ et insérez le support de stockage. Suivez les instructions à l'écran pour réinstaller le logiciel système.

## Soyez prudent lors de la mise au rebut du système PS3™

Avant la mise au rebut du système, il est conseillé de supprimer les informations personnelles ainsi que les autres données de ce type. Pour supprimer les données, accédez à  (Paramètres) ➔  (Paramètres système) ➔ "Rétablir le système PS3™".

Il est conseillé de sélectionner "Formatage complet" lorsqu'apparaît l'écran de sélection de la méthode de formatage du disque dur, au cours de la restauration du système. Bien qu'il soit possible d'écourter la durée du formatage en sélectionnant "Formatage rapide", cette méthode n'empêche pas nécessairement d'utiliser un outil spécial pour restaurer des données effacées.



La présence de l'un de ces symboles sur nos emballages, produits électriques ou batteries indique que ces derniers ne doivent pas être mis au rebut comme déchets ménagers en Europe. Pour assurer le traitement correct du produit ou de la batterie mis au rebut, respectez la législation locale en vigueur ou les prescriptions en matière de mise au rebut des appareils électriques/batteries. Vous aiderez ainsi à préserver les ressources naturelles et à améliorer le niveau de protection de l'environnement par un traitement et une mise au rebut adaptés des déchets électriques.

Ce produit contient une pile intégrée de façon permanente pour des raisons de sécurité, de performance ou de sauvegarde des données. La pile n'a pas à être remplacée au cours de la durée de vie du produit et seul un personnel qualifié est apte à la retirer. Afin de vous assurer du bon traitement de la pile à la fin de son cycle de vie, assurez-vous de la déposer dans une déchetterie prévue à cet effet.

## Batterie de la manette sans fil

### Attention

En cas de contact avec la substance provenant d'une fuite au niveau de la batterie, procédez comme suit :

- En cas de contact avec les yeux, ne frottez pas. Rincez les yeux à l'eau propre et consultez immédiatement un médecin.
- Si la substance entre en contact avec la peau ou des vêtements, rincez immédiatement la zone affectée avec de l'eau propre. Consultez votre médecin en cas d'inflammation ou d'endolorissement.

Ne laissez pas la batterie entrer en contact avec le feu et ne la placez pas à un endroit sujet à des températures extrêmes, par exemple sous les rayons directs du soleil, dans une voiture garée en plein soleil ou à proximité d'une source de chaleur.

### Durée de vie de la batterie de la manette sans fil

- La batterie possède une durée de vie limitée. L'autonomie de la batterie diminue au fil du temps, suite à son vieillissement et à son utilisation répétée.
- La durée de vie de la batterie varie également en fonction de la méthode de stockage, des conditions d'utilisation, de l'environnement et d'autres facteurs.

### Stockage

Même si la manette sans fil n'est pas utilisée pendant une période prolongée, il est conseillé de la charger complètement au moins une fois par an afin de maintenir la batterie en état de marche.

## Spécifications

Conception et spécifications sujettes à modification sans préavis.

### Système PLAYSTATION®3

UC		Cell Broadband Engine™
GPU		RSX™
Sortie audio		Dolby Digital 5.1 canaux, DTS 5.1 canaux, LPCM 7.1 canaux, AAC, autres*1 *2
Mémoire		Mémoire vive (RAM) principale XDR 256 Mo, Mémoire vidéo (VRAM) GDDR3 256 Mo
Disque dur	2,5 pouces ATA série	40 Go*3
Entrées/sorties*4	Hi-Speed USB (USB 2.0)	2
Connexion réseau		Ethernet (10BASE-T, 100BASE-TX, 1000BASE-T) × 1
		IEEE 802.11 b/g
		Bluetooth 2.0 (EDR)
Manette		Manette sans fil (Bluetooth)
Sortie AV	Résolution	1080p, 1080i, 720p, 576p, 576i
	Connecteur HDMI OUT*5	1
	Connecteur AV MULTI OUT	1
	Connecteur DIGITAL OUT (OPTICAL)	1

Lecteur BD/DVD/CD (Lecture seule)	Taux de lecture maximal	BD × 2 (BD-ROM) DVD × 8 (DVD-ROM) CD × 24 (CD-ROM)
Alimentation		AC 220 - 240 V, 50 / 60 Hz
Consommation électrique		Environ 280 W
Dimensions extérieures (à l'exclusion de la partie saillante)		Environ 325 × 98 × 274 mm (largeur × hauteur × longueur)
Masse		Environ 4,4 kg
Température de fonctionnement		5°C - 35°C

\*1 Vous devez disposer d'un périphérique compatible avec PCM linéaire 7.1 canaux pour reproduire du son 7.1 canaux, pris en charge par Dolby TrueHD ou un format similaire, à partir du connecteur HDMI OUT.

\*2 Ce système ne prend pas en charge la sortie DTS-HD 7.1 canaux. Le son DTS-HD 7.1 canaux est reproduit par un système 5.1 canaux ou inférieur.

\*3 Capacité du disque dur obtenue par un calcul en base 10 (1 Go = 1 000 000 000 octets). Les versions 1.10 et supérieures du logiciel système calculent la capacité en base binaire (1 Go = 1 073 741 842 octets), ce qui diminue la capacité et l'espace libre affichés. Une partie de la capacité du disque dur n'est pas disponible, car elle est réservée à l'administration du système et varie selon la version du logiciel système.

\*4 Le fonctionnement correct de tous les types de supports de stockage n'est pas garanti.

\*5 Prise en charge de "Deep Colour" et "x.v.Colour (xvYCC)" définis par HDMI ver 1.3a.

### Manette sans fil SIXAXIS®

Type de batterie	Batterie Lithium-Ion rechargeable intégrée
Tension	3,7 V CC
Capacité de la batterie	610 mAh
Masse	Environ 136g

## Disques compatibles

Blu-ray Disc (BD)	BD-ROM au format PLAYSTATION®3
	BD-ROM
	BD-R
	BD-RE*1
DVD	DVD-ROM
	DVD+R/RW
	DVD-R/RW
	AVCHD
	DSD Disc
CD	CD-ROM au format PlayStation®*2*3
	CD-DA (CD audio)*4
	CD-R/RW

\*1 La lecture de disques BD-RE ver. 1.0 n'est pas prise en charge.

\*2 Les logiciels au format PlayStation®2 ne sont pas pris en charge par ce système.

\*3 La rétro-compatibilité de ce produit avec les logiciels au format PlayStation® est limitée.

Beaucoup de logiciels au format PlayStation® fonctionnent, mais la compatibilité totale n'est pas garantie.

\*4 La lecture des Super Audio CD n'est pas prise en charge.



## Notices

- Utilisez uniquement des disques de forme circulaire avec le système. N'utilisez pas de disques aux formes irrégulières (tels que les disques en forme de cœur ou d'étoile). L'utilisation de disques de formes irrégulières peut entraîner un dysfonctionnement.
- N'utilisez pas de disques endommagés, reconstruits ou encore réparés. L'utilisation de tels disques peut entraîner un dysfonctionnement.
- En cas d'utilisation d'un disque de 8 cm, insérez-le dans le système sans adaptateur.
- La fonction de lecture de CD audio de ce système est conçue pour être conforme à la norme Compact Disc (CD). Récemment, certaines sociétés se sont lancées dans la vente de disques de musique encodés avec des technologies de protection des droits d'auteurs. Certains de ces disques de musique ne sont pas conformes à la norme CD et risquent d'être illisibles sur ce système.
- Un DualDisc est un disque à double face qui allie une face DVD et une face audio. Notez que la lecture de la face audio n'est pas garantie, car ce type de disque n'est pas conforme aux spécifications requises pour un Compact Disc (CD) audio.
- Si vous connectez un périphérique non compatible avec la norme HDCP (High-bandwidth Digital Content Protection) au système à l'aide d'un câble HDMI, les données vidéo ou audio ne peuvent pas être reproduites par le système.
- Lorsque vous utilisez le connecteur AV MULTI OUT du système pour le raccordement à un téléviseur, il est possible que les données vidéo protégées par copyright provenant d'un BD ou de fichiers vidéo soient reproduites dans une résolution inférieure à 1080p. Ces types de vidéo sont également reproduits à des résolutions égales ou inférieures à 576p si ils ont été enregistrés à une résolution de 1080i (50 Hz) ou de 720p (50 Hz).
- Lors de la lecture de disques dont le contenu a été copié de manière frauduleuse, le système risque de reproduire des sons anormaux ou de ne pas lire le contenu correctement.
- Pour continuer à profiter de la lecture des BD protégés par des droits d'auteur, il est parfois nécessaire de renouveler la clé de chiffrement de l'AACS (Advanced Access Control System). Pour renouveler la clé de chiffrement, le système doit être mis à jour.
- Certains disques peuvent être illisibles en raison de rayures, de poussière, de la qualité d'enregistrement ou des caractéristiques du périphérique d'enregistrement.
- Dans des cas très rares, les CD, DVD, BD et autres supports risquent de ne pas être correctement reproduits lorsqu'ils sont lus sur le système PS3™. Cela est

principalement dû aux différences dans les processus de fabrication ou d'encodage du contenu des disques.

## Codes régionaux

Selon le disque, un code régional basé sur la région géographique dans laquelle le disque est distribué peut être affecté. Ce système peut lire les disques identifiés par les codes régionaux suivants.

Disque	Code régional
Blu-ray Disc (BD)	
DVD	
PLAYSTATION®3 au format BD-ROM	
CD-ROM au format PlayStation®	<b>PAL</b>





## DVD et logiciels au format PLAYSTATION®3

- Lorsque vous affichez le contenu d'un DVD ou des logiciels au format PLAYSTATION®3 en résolution SD, seuls les disques enregistrés selon la norme PAL peuvent être lus. Vous risquez de ne pas pouvoir lire les disques enregistrés selon d'autres normes (NTSC) sur ce système (à moins que vous utilisiez un téléviseur compatible NTSC).
- Un téléviseur prenant en charge la lecture vidéo à 59,94 Hz est requis pour la lecture des logiciels au format PLAYSTATION®3 en résolution HD.

## Disques DVD-R/DVD-RW/DVD+R/DVD+RW

Les disques qui ne sont pas finalisés sont illisibles.

## Copyright et marques commerciales

"", "PlayStation", "PLAYSTATION", "SIXAXIS" et "

" sont des marques déposées de Sony Computer Entertainment Inc. "PS3" est une marque commerciale de la même société.

"SONY" et "

" sont des marques déposées de Sony Corporation. "Memory Stick", "Memory Stick Duo", "" et le nom "x.v.Colour" et le logo sont des marques ou des marques déposées de Sony Corporation.

"AVCHD" and "AVCHD" logo are trademarks of Matsushita Electric Industrial Co., Ltd. and Sony Corporation.

**AVCHD**™

Contains Macromedia® Flash® Player technology by Adobe  
Copyright © 1995-2007 Adobe Systems Incorporated. All rights reserved. Flash, Macromedia, and Macromedia Flash are either trademarks or registered trademarks of Adobe Systems Incorporated in the United States and/or other countries.



macromedia  
**FLASH**  
ENABLED



© 2006 All Media Guide, LLC  
Content and technology provided by **All Media Guide**®.

"Blu-ray Disc" and  are trademarks.